



 **Husqvarna**[®]



Z454X



TR
UK

Kullanım kılavuzu
Посібник користувача

2-33
34-69

İçindekiler

Uygunluk sertifikaları.....	2	Sorun giderme.....	25
Giriş.....	2	Taşıma, depolama ve atma.....	27
Güvenlik.....	7	Teknik veriler.....	29
Çalışma.....	12	Servis.....	31
Bakım.....	16	AB uyumluluk bildirimi.....	33

Uygunluk sertifikaları

ABD gereksinimleri

Makinenin gereksinimlere uyduğunu belirten etiketler motorun üzerine ve/veya motor bölmesinde bulunur. Bu işlem ayrıca eyaletlerin özel gereksinimleri için de geçerlidir (Kaliforniya emisyon kuralları vb.). Bu etiketleri çıkarmayın. Sertifikalar, teslim sırasında makine ile birlikte temin edilebilir veya İngilizce kılavuza yazılabilir. Bu belgeler değerli olduğundan bunlara dikkat edilmelidir.



UYARI: Kullanım uygulamalarının dikkatli bir şekilde uygulanmaması operatörün veya diğer kişilerin tehlikeli şekilde yaralanmasına yol açabilir. Makinenin sahibi bu talimatları anlamalı ve çim biçme makinesini yalnızca bu talimatları anlamış onaylı kişilerin çalıştırmasına izin vermelidir. Çim biçme makinesini kullanan her kişinin akıl ve vücut sağlığının yerinde olması ve beyin algısını değiştiren maddelerin etkisinde olmaması gerekir.



UYARI: Çim biçme makinesi devrilirse veya ROPS'ta değişiklik olursa devrilmeye karşı koruyucu yapı, hasardan dolayı bozulabilir. Bu koşullar gerçekleşirse yapının bütün olarak değiştirilmesi GEREKİR.



UYARI: Motor egzozu dumanı, dumandaki bazı bileşenler ve belli taşıt bileşenleri, Kaliforniya Eyaleti tarafından kansere, kusurlu doğumlara ve başka üreme bozukluklarına neden olduğu

bilinen kimyasallar içerebilir veya yayabilirler.



UYARI: Akü kutupları, terminaller ve ilgili aksesuarlar Kaliforniya Eyaleti tarafından kansere, kusurlu doğumlara veya diğer üreme bozukluklarına neden olduğu bilinen kurşun ve kurşun bileşimleri gibi kimyasallar içerir. Makineyi kullandıktan sonra ellerinizi temizleyin.



UYARI: Motor egzozu dumanı ve belli taşıt bileşenleri, kansere, kusurlu doğumlara ve başka üreme bozukluklarına neden olduğu bilinen kimyasallar içerebilir veya yayabilirler. Motor egzozu dumanı kokusuz, rensiz, zehirli bir gaz olan karbon monoksit içerir. Makineyi kapalı alanlarda kullanmayın.

Bu ürün eskidiğinde ve daha fazla kullanılmadığında ürünü, geri dönüşüm için satıcıya veya diğer kurumlara iade edin.

Geliştirmeleri uygulamak için özellikler ve tasarımlar önceden haber verilmeksizin değiştirilebilir.

Anarımlar için sadece orijinal yedek parça kullanın. Başka parçaların kullanılması garantiyi geçersiz kılar.

Üreticinin onayı olmadan makine üzerinde değişiklik yapmayın veya makineye standart olmayan ekipman takmayın. Makine üzerinde yapılan değişiklikler güvenli olmayan işlemlere veya makinenin hasar görmesine neden olabilir.

Giriş

Teslim öncesi denetim ve ürün numaraları

Bu ürünün teslim öncesi denetimi yapılmıştır. Bayinizden teslim öncesi denetimin imzalı bir kopyasını almayı unutmayın.

Servis noktası iletişim bilgileri:	
Bu kullanım kılavuzu, aşağıdaki ürün numarasına/seri numarasına sahip olan ürün içindir:	
	/
Motor:	
Şanzıman:	

Ürün numaraları, nominal değerler plakasında bulunur. Nominal değerler plakasının konumu için bkz. *Ürüne genel bakış sayfa*: 4.

Ürün açıklaması

Bu ürün, binilebilir bir çim biçme makinesidir. Kontrol kolları, operatörün ürünü yönlendirmesini ve ürünün hızını ayarlamasını sağlar. Saat ölçer, ürünün kaç saat boyunca kullanıldığını gösterir.

Kullanım amacı

Bu ürün, yalnızca açık ve düz zeminlerde çim biçmek üzere tasarlanmıştır. Ürünü başka işler için kullanmayın.

Ürüne genel bakış

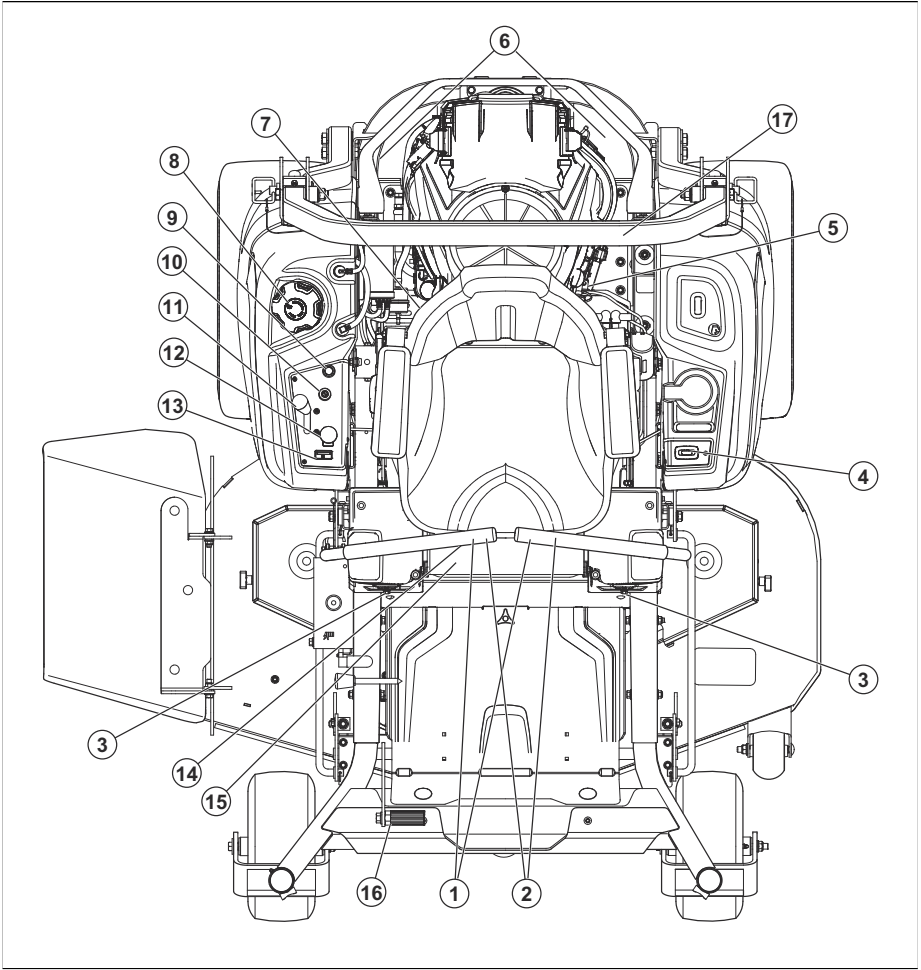

1. Kontrol kolları
2. Park freni
3. Takip kontrolü
4. Saat ölçer
5. Yakıt kesme valfi
6. Hidrolik bırakma kolu
7. Sigortalar
8. Yakıt tankı kapağı
9. Jikle kontrolü
10. Ateşleme anahtarı
11. Gaz kontrolü
12. PTO düğmesi
13. Yakıt göstergesi
14. Koltuk ayar kolu
15. Tabla kaldırma kolu

16. Tip plakası
17. ROPS

Devrilmeye Karşı Koruyucu Yapı (ROPS)

ROPS, ürün devrilmesi durumunda yaralanma riskini azaltan koruyucu bir gövdedir. Ürünü eğimli zeminlerde çalıştırırken ROPS'u ve emniyet kemerini kullanın.

Direksiyon kontrolleri

Ürünün yönü 2 kontrol kolu ile kontrol edilir. Bkz. *Ürüne genel bakış sayfa: 4*. Kontrol kolları nötr bir konumdan ileri ve geri hareket ettirilebilir. Bkz. *Ürünü çalıştırma sayfa: 14*.

Operatör Varlığı Kontrolü (OPC)

OPC, operatör koltuktan kalktığıında devreye girer. Bıçaklar etkin durumda veya park freni uygulanmamışsa bıçaklara giden tahrik ve motor durur. Bkz. *Çalıştırma koşulları sayfa: 10.*

Kontak anahtarı

Kontak anahtarının 4 konumu vardır:

- Başlatma konumu (A)
- Çalıştırma konumu (B)
- Far konumu (C)
- Durdurma konumu (D)

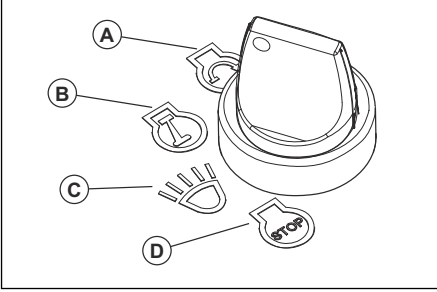

Ön farlar

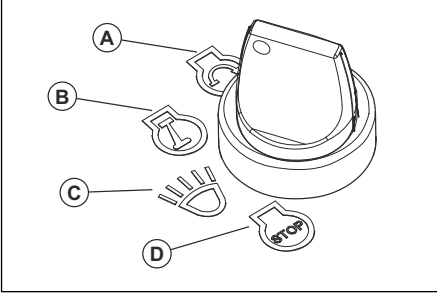

- Ürünü farlar açıkken çalıştırmak için kontak anahtarını far konumuna (C) getirin.
- Ürünü farlar kapalıyken çalıştırmak için kontak anahtarını çalıştırma konumuna (B) getirin.

Gaz kontrolü

Gaz kontrolü, motor devrini ve bıçaklar etkin durumda bıçakların hızını ayarlar. Gaz kontrolünün, rölanti ve tam gaz olmak üzere 2 son konumu vardır.

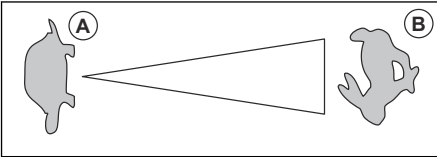

- Rölanti (A) - Motor devrini azaltır.
- Tam gaz (B) - Motor devrini artırır.



DİKKAT: Motoru, rölantide (A) gerekenden daha uzun süre çalıştırmayın. Rölantide çok fazla çalışma süresi bujilerin ömrünü azaltabilir.

Jikle kontrolü

Jikle kontrolü, motora daha fazla yakıt beslemesi yapmak için soğuk çalıştırmada kullanılır. Soğuk motoru çalıştıracığınız zaman jikle kontrolünü yukarı doğru çekin.

Jikle kontrolünün konumu için bkz. *Ürüne genel bakış sayfa: 4.*

PTO (Yardımcı Güç Çıkışı) düğmesi

PTO düğmesi, PTO kavramasını, kesim tablasını veya buna bağlı diğer ekipmanları devreye alır ve devre dışı bırakır. Bıçakların tahrikini devreye almak için doğru çalıştırma koşulları koşullarına uyulması gerekir. Doğru çalıştırma koşulları için bkz. *Çalıştırma koşulları sayfa: 10.*

- Bıçaklara veya diğer ekipmanlara giden tahriki devreye almak için PTO düğmesini dışarı doğru çekin.

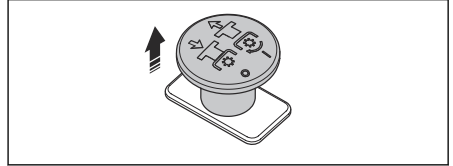

- Bıçaklara veya diğer ekipmanlara giden tahriki devre dışı bırakmak için PTO düğmesini içeri doğru itin.

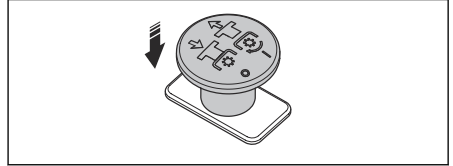

Yakıt göstergesi

Yakıt göstergesi yakıt seviyesini gösterir ve yakıt seviyesi yaklaşık 1,0 galon/3,8 l olduğunda sarı renkte yanıp söner. Yakıt göstergesinin konumu için bkz. *Ürüne genel bakış sayfa: 4.*

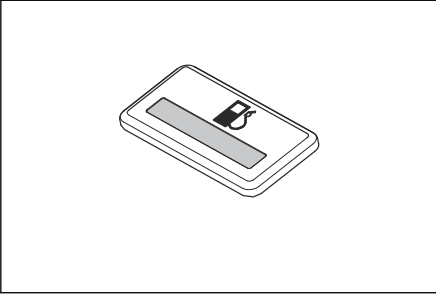

Yakıt kesme valfi

Yakıt kesme valfinin konumu için bkz. *Ürüne genel bakış sayfa: 4.*

Topuz üzerindeki tırnak yakıt hattına dik olduğunda yakıt kesme valfi kapanır.

Sigortalar

Sigortalar, sigorta kutusunda bulunur. Sigorta kutusu koltuğun altındadır. Sigorta kutusuna erişebilmek için koltuğu ileri doğru yatırın. Farklı sigortaların açıklaması için sigorta kutusundaki etikete bakın.

Saat ölçer

Üründe, bıçakların kaç saat çalıştığını gösteren bir saat ölçer vardır. Saat ölçerin konumu için bkz. *Ürüne genel bakış sayfa: 4.*

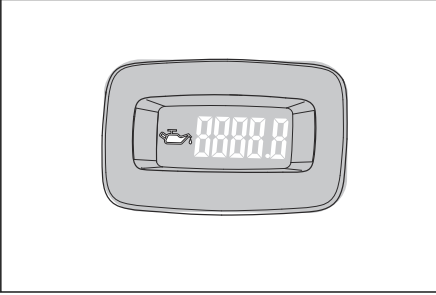

Her 50 saatte bir yağ seviyesi simgesi 2 saat boyunca gösterilir. Bkz. *Yağlama çizelgesi sayfa: 24.*

Ürün üzerindeki semboller



UYARI! Bu ürün, tehlikeli olabilir ve operatör ya da başkaları açısından ciddi yaralanmalara veya ölüme neden olabilir. Dikkatli olun ve ürünü doğru kullanın.



Koruyucu gözlük kullanın.



Park freni.



Motor devri – hızlı.



Yavaş.



Yakıt.



Koruyucu eldivenler kullanın.



Bakımdan önce motoru durdurun.



Saptırıcı veya çim toplama sepeti olmadan ürünü çalıştırmayın.



Her zaman onaylanmış kulak koruma aygıtını kullanın.



Ayağınızı buraya koymayın.

N

Boş vites.

R

Geri vites.



Ürünü kullanmadan önce kullanım kılavuzunu dikkatlice okuyun ve talimatları anladığınızdan emin olun.



Ürünü kullanırken güvenli bir mesafe bırakın.



Ürünü 10°'den daha eğimli yokuşlarda kullanmayın.



Yolcu bulundurmayın.



Çıkan nesnelere ve seken cisimlere dikkat edin.



Ellerinizi ve ayaklarınızı uzak tutun.



Ellerinizi döner parçalardan uzak tutun.



Ürünü ileriye doğru kullanırken insanlara ve hayvanlara dikkat edin.



Ürünü geriye doğru kullanırken insanlara ve hayvanlara dikkat edin.



Jikle.



Ses gücü seviyesi.



Ürün, geçerli AT direktiflerine uygundur.

**UK
CA**

Bu ürün yürürlükteki Birleşik Krallık direktiflerine uygundur.



Boşaltım tablasından uzak durun.



Uyarı! Akü asidi aşındırıcı, patlayıcı ve yanıcıdır.



Uzuvlarınızı döner parçalardan uzak tutun.

yyyyhhxxxx

Nominal değerler plakası, seri numarasını gösterir. **yyyy** üretim yılı, **hh** ise üretim haftasıdır.

Not: Ürünün üzerindeki diğer semboller/etiketler, bazı ticari alanların sertifikalandırma gereklilikleri ile ilgilidir.

Ürün sorumluluğu

Ürün sorumluluğu yasalarında belirtildiği üzere;

- ürünün hatalı bir şekilde onarılması,
- ürünün, üretici tarafından onaylanmayan veya üreticiden alınmayan parçalarla tamir edilmesi,
- üründe, üreticiden alınmayan veya üretici tarafından onaylanmayan bir aksesuar bulunması,
- ve ürünün, onaylı bir servis merkezinde veya yetkili bir kurum tarafından tamir edilmemesi durumunda oluşabilecek hasarlardan sorumlu değiliz.

Avrupa V Emisyonları



UYARI: Motorun kurcalanması bu ürünün AB tip onayını geçersiz kılar.

Güvenlik

Güvenlik tanımları

Kılavuzdaki önemli kısımları vurgulamak için uyarılar ve notlar kullanılmıştır.



UYARI: Kılavuzdaki talimatlara uyulmadığı takdirde operatör veya çevredeki kişiler için ciddi yaralanma veya ölüm tehlikesi varsa kullanılır.



DİKKAT: Kılavuzdaki talimatlara uyulmadığı takdirde ürünün, diğer malzemelerin veya çevrenin zarar görmeye riski olduğunda kullanılır.

Not: Belirli bir durumda bilgi verilmesi gerektiğinde kullanılır.

Genel güvenlik talimatları



UYARI: Ürünü kullanmadan önce aşağıdaki uyarı talimatlarını okuyun



UYARI: Bu ürün, el ve ayakları koparabilir ve etrafa çeşitli nesnelere fırlamasına neden olabilir. Aşağıdaki güvenlik talimatlarına uyulmaması, ciddi yaralanmalara neden olabilir veya ölüme sonuçlanabilir.

- Bu belgedeki, kullanım kılavuzundaki ve makine, motor ve ataşmanlardaki talimatları ve uyarıları okuyun, anlayın ve bunlara uyun.
- Yalnızca sorumlu, eğitim almış, talimatları bilen ve fiziksel olarak ürünü çalıştırma yeteneğine sahip operatörlere izin verin.
- Yolcu taşımayın ve çevredeki kişileri uzak tutun.
- Ürünü alkol, uyuşturucu veya ilaç etkisi altındayken kullanmayın.
- Tekerlek ağırlıkları veya dengeleme ağırlıkları için üreticinin önerisine uyun.
- Ürünü ve kontrollerini nasıl güvenli bir şekilde kullanacağınızı ve ürünü nasıl hızlıca durduracağınızı öğrenin.
- Güvenlik etiketlerini nasıl tanıyacağınızı öğrenin.
- İşaretlerin ve etiketlerin net bir şekilde okunduğundan emin olmak için ürünü temiz tutun.
- Diğer insanları veya bu insanlara ait mülkleri içeren kazalardan operatörün sorumlu tutulacağını unutmayın.
- Ürünü yalnızca gün ışığında veya diğer iyi aydınlatılmış koşullarda kullanın. Ürünü zemindeki deliklerden veya diğer bozukluklardan güvenli bir mesafede tutun. Diğer olası risklere karşı dikkatli olun.
- Ürünü kullanma yetkisi olmayan çocukların veya diğer insanların ürünü kullanmasına veya ürün üzerinde bakım yapmasına izin vermeyin. Operatör yaşı yerel yönetmelikler tarafından düzenlenebilir.
- Motoru çalıştırmadan, tahriki devreye sokmadan veya ürünü hareket ettirmeye başlamadan önce makinenin yakınında kimsenin olmadığından emin olun.
- Yola yakın çim biçerken veya karşıdan karşıya geçerken trafiğe dikkat edin.
- Ürünü yorgunken; alkol, uyuşturucu veya ilaç gibi görüşünüzü, dikkatinizi, koordinasyonunuzu ya da doğru düşünmenizi olumsuz yönde etkileyebilecek bir maddenin etkisi altındayken kullanmayın.
- Ürünü daima motor durdurulmuş haldeyken düz bir zemine park edin.

Çocuklara ilişkin güvenlik talimatları



UYARI: Ürünü kullanmadan önce aşağıdaki uyarı talimatlarını okuyun.

- Operatör bölgede çocukların olduğuna dikkat etmezse trajik kazalar yaşanabilir. Ürün ve çim biçme işi genellikle çocukların ilgisini çeker. Hiçbir zaman çocukların son gördüğünüz yerde duracağını varsayarak hareket etmeyin.
- Çocukları çalışma alanından uzak ve operatör haricinde sorumlu bir yetişkinin gözetimi altında tutun.
- Bıçaklar kapalı olsa bile çocukları makineyle taşımayın. Çocuklar düşüp ciddi şekilde yaralanabilir veya ürünün güvenli çalışmasını engelleyebilir. Geçmişte binmelerine izin verilen çocuklar bir daha binmek için aniden çim biçme alanına girebilir ve ürünün ileri veya geri hareketi sırasında ezilebilirler.

Kullanım için güvenlik talimatları



UYARI: Ürünü kullanmadan önce aşağıdaki uyarı talimatlarını okuyun.



UYARI: Kullanım sırasında veya kullanımdan hemen sonra motora veya egzoz sistemine dokunmayın. Motor ve egzoz sistemi, çalıştırma sırasında çok ısınır. Yanıktan dolayı yaralanma, yangın ve eşyalara veya bitişik alanlara hasar riski vardır. Ürünü çalıştırırken çalılıklardan veya diğer nesnelere uzak tutun.

- Motoru sadece iyi havalandırılan alanlarda çalıştırın. Egzoz gazları ölümcül bir zehir olan karbon monoksit içerir.
- Ürünü yalnızca güneş ışığı altında ya da güçlü bir suni aydınlatmada kullanın.
- Deliklere, tekerlek izlerine, tümseklere, taşlara veya diğer gizli tehlikelere dikkat edin. Engelbeli arazi, ürünün devrilmesine veya operatörün dengesini kaybetmesine ya da ayağının kaymasına neden olabilir.
- Ellerinizi veya ayaklarınızı döner parçaların yakınına veya ürünün altına koymayın. Her zaman deşarj borusundan uzak durun.
- Malzeme tahliyesini kimseye yönlendirmeyin. Malzemeyi bir duvara veya engele karşı boşaltmayın. Malzeme sekip tekrar operatöre gelebilir. Çakıllı yüzeyleri geçerken bıçakları durdurun.
- Çalışan ürünün yanından ayrılmayın. Her zaman düz bir zemine park edin, ataşmanı devre dışı bırakın, park frenini etkinleştirin ve motoru durdurun.

- Çok gerekli olmadığı sürece geriye doğru biçme yapmayın. Geriye doğru gitmeden önce ve giderken her zaman aşağıya ve arkaya bakın.
- Köşeleri dönerken hızı düşürün.

Eğimli yerlerde kullanma için güvenlik talimatları



UYARI: Ürünü kullanmadan önce aşağıdaki uyarı talimatlarını okuyun.

Yokuşlar, kazalar açısından önemli bir faktördür. Yokuşlarda kullanım sırasında çok dikkatli olunmalıdır.

- Yokuşlarda, üretici tarafından önerilen yönde hareket edin. Şarmpol yakınında çalışırken dikkatli olun.
- Islak çimleri biçmekten kaçının. (Ayağın yere sağlam basmaması kayma ve düşme şeklindeki kazalara neden olabilir.)
- Çekiş, yönlendirme veya denge konusunda şüpheleriniz olduğunda ürünü çalıştırmayın. Tekerlekler dursa bile lastikler kayabilir.
- Yokuş aşağı inerken ürünü her zaman viteste tutun. Boşta yokuş aşağı inmeyin.
- Yokuşlarda makineyi çalıştırmaktan ve durdurmaktan kaçının. Hızda veya yönde ani değişiklikler yapmaktan kaçının. Dönüşleri yavaş ve kademeli olarak yapın.
- Ürünü çim toplama sepeti veya diğer ataşmanlarla birlikte çalıştırırken daha fazla özen gösterin. Bunlar ürünün dengesini etkileyebilir.
- Eğimli yerlerde çim biçmek ürünün kontrolünü kaybetme ve ürünün devrilme riskini artırır. Bu durum yaralanmaya veya ölüme yol açabilir. Tüm eğimlerde dikkatli bir şekilde çim biçilmesi gerekir. Yukarı doğru geri gidemiyorsanız veya bunun güvenli olduğunu hissetmiyorsanız çim biçme işlemine devam etmeyin.
- Taş, dal ve diğer engelleri kaldırın.
- Eğim üzerinde çimi yana doğru değil, aşağı ve yukarı yönde biçin.
- Ürünü 10°'den daha eğimli zeminde kullanmayın.
- Eğimlerde düzgün ve yavaş şekilde hareket edin.
- Saban izi, delik ve tümseklere dikkat edin ve bunlar üzerinde hareket etmeyin. Düz olmayan bir zeminde ürünün devrilme riski daha yüksektir. Uzun çim nesnelere saklayabilir.
- Kenarlar, hendekler veya kıyıların yakınında çim biçmeyin. Bir tekerlek dik bir eğimin veya hendegin kenarına gelirse veya kenar çökerse ürün aniden devrilebilir.

Eğimli yerlerde kullanma için güvenlik talimatları

- ROPS, entegre ve etkili bir güvenlik cihazıdır. ROPS'u çıkarmayın veya değiştirmeyin.

- Katlanan ROPS'u kaldırılmış ve kilitle konumda tutun ve ürünü çalıştırırken emniyet kemeri kullanın.
- Katlanan ROPS'u yalnızca mutlak surette gerektiğinde geçici olarak indirin. Aşağı katlandığında emniyet kemerini takmayın. Katlanan ROPS aşağı konumda olduğunda devrilmeye karşı koruması yoktur.
- Hasarlı ROPS'u değiştirin. Onarmayın veya üzerinde değişiklik yapmayın.

Kişisel koruyucu ekipman



UYARI: Ürünü kullanmadan önce aşağıdaki uyarı talimatlarını okuyun.

- Ürünü kullanırken onaylı kişisel koruyucu ekipmanları kullanın. Kişisel koruyucu ekipmanlar yaralanma riskini tamamen engelleyemez ancak bir kaza durumunda yaralanmanın derecesini azaltır. Bayinizin doğru ekipmanı seçmenize yardımcı olmasını sağlayın.
- Daima onaylanmış bir koruyucu kulaklık takın. Uzun süre gürültüye maruz kalmak kalıcı işitme bozukluğuna yol açabilir.
- Daima koruyucu ayakkabı veya bot giyin. Çelik burunlu ayakkabılar tavsiye edilir. Ürünü çıplak ayakla kullanmayın.

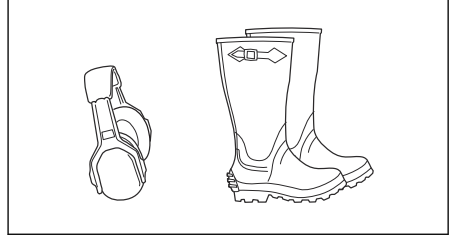

- Kesme donanımını takma, kontrol etme veya temizleme gibi eldiven gerektiren durumlarda eldiven takın.
- Hareket eden parçalara takılabilecek bol kıyafetler giymeyin; takı veya benzeri nesnelere takmayın.
- İlk yardım ekipmanlarını ve yangın söndürücüyü yakında bulundurun.

Ürünün üzerindeki güvenlik aletleri



UYARI: Ürünü kullanmadan önce aşağıdaki uyarı talimatlarını okuyun.

- Güvenlik araçları arızalı olan bir ürünü kullanmayın. Güvenlik araçlarını düzenli olarak kontrol edin. Güvenlik araçları arızalıysa Husqvarna servis nokتانızla görüşün.
- Güvenlik araçları üzerinde değişiklik yapmayın. Koruyucu plakalar, koruyucu kapaklar, emniyet

şalterleri veya diğer koruyucu cihazlar takılı değilse veya arızalıysa ürünü kullanmayın.

Devrilmeye Karşı Koruyucu Yapıyı (ROPS) etkinleştirme veya devre dışı bırakma

- ROPS'u tutan 2 adet pimi çıkarın ve devre dışı bırakmak için geriye doğru katlayın. ROPS'u etkinleştirmek için bu sırayı tersten uygulayın.

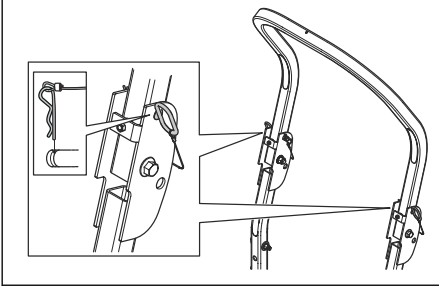

UYARI: ROPS ve emniyet kemerine ilişkin aşağıdaki talimatlara uyun.

- ROPS devre dışı bırakılmışsa emniyet kemerini kullanmayın.
- ROPS etkin olduğunda daima emniyet kemeri kullanın.
- ROPS'un doğru şekilde takıldığından ve hasarlı olmadığından emin olun.

Ateşleme kilidinin kontrolü

- Ateşleme kilidini kontrol ederken motoru başlatın ve durdurun. *Motorun çalıştırılması sayfada: 14* ve *Motorun durdurulması sayfada: 15* bölümlerine bakın.
- Kontak anahtarını başlatma konumuna getirdiğinizde motorun başladığından emin olun.
- Kontak anahtarını durdurma konumuna getirdiğinizde motorun anında durduğundan emin olun.

Çalıştırma koşulları

Motorun çalıştırılması için şu koşullar gereklidir:

- Kontrol kolları nötr konumdadır.
- Park freni uygulanmalıdır.
- Bıçakların tahriki devre dışı olmalıdır.
- OPC aşağı itilir.

Motor bu durumlarda durmalıdır:

- Park freni uygulanmadığında ve operatör koltuktan kalktığına.
- Bıçaklardaki tahrik etkinken ve operatör koltuktan kalktığına.

Yukarıdaki koşullardan biri olmadan motoru çalıştırmayı deneyin. Koşulları değiştirip tekrar deneyin. Bu kontrolü her gün yapın.

Park freni



UYARI: Park freni çalışmıyorsa ürün hareket etmeye başlayıp yaralanmalara ve hasara neden olabilir. Park freninin düzenli olarak kontrol edildiğinden ve ayarlandığından emin olun.

Bkz. *Park freninin kontrolü sayfada: 19.*

Susturucu



UYARI: Susturucu yoksa veya arızalıysa ürünü kullanmayın. Arızalı bir susturucu, gürültü düzeyini ve yangın riskini artırır.

Susturucu, gürültü düzeyini minimum seviyede tutar ve egzoz dumanlarını operatörden uzağa gönderir.

Düzensiz takıldığından ve hasarlı olmadığından emin olmak için susturucuyu düzenli olarak kontrol edin.



UYARI: Susturucu kullanım sırasında, kullanım sonrasında ve motor rölantide çalışırken çok sıcak olur. Yangını önlemek için yanıcı malzemelerin ve/veya dumanların yakınında dikkatli olun.

Susturucuyu kontrol etme

- Düzensiz takıldığından ve hasarlı olmadığından emin olmak için susturucuyu düzenli olarak kontrol edin.

Kıvılcım önleyici

Bu üründe içten yanmalı motor bulunur. Ürünü, yerel yasalar veya eyalet yasaları tarafından onaylanmış bir kıvılcım önleyici olmadan bitkilerin etrafında kullanmayın. Federal arazilerde federal yasalar geçerlidir.

Bir susturucu kıvılcım önleyiciyi onaylı Husqvarna bayinizden edinebilirsiniz.

Koruyucu kapaklar

Eksik veya hasarlı koruyucu kapaklar, hareket eden parçalar ve sıcak yüzeyler sebebiyle ortaya çıkan yaralanma riskini artırır. Ürünü çalıştırmadan önce koruyucu kapakları kontrol edin. Koruyucu kapakların düzensiz takıldığından ve çatlak veya hasarlı olmadığından emin olun. Hasarlı kapakları değiştirin.

Yakıt güvenliği



UYARI: Ürünü kullanmadan önce aşağıdaki uyarı talimatlarını okuyun.



UYARI: Yakıtla uğraşırken dikkatli olun. Yakıt yüksek derecede yanıcıdır ve ciddi yaralanmalara ve mal hasarına neden olabilir.

- Tüm sigara, puro, pipo ve kıvılcıma yol açabilecek diğer kaynakları söndürün.
- Yalnızca onaylı bir yakıt konteyneri kullanın.
- Motor çalışırken veya sıcakken yakıt kapağını çıkarmayın veya yakıt eklemeyin.
- İç mekanlarda veya kapalı alanlarda yakıt doldurmayın.
- Ürünü veya yakıt konteynerini açık alev, kıvılcım veya su ısıtıcı ya da diğer aletlerdeki gibi pilot alev bulunan yerlerde depolamayın veya yakıt doldurmayın.
- Yakıt dökülürse motoru çalıştırmayı denemeyin ve yakıt buharları kaybolana kadar ateşleme kaynağı oluşturabilecek durumlardan kaçınınız.
- Yangınları önlemeye yardımcı olma: Üründe çim, yaprak veya diğer döküntülerin birikmesine izin vermeyin; dökülen yağ veya yakıt varsa temizleyin ve yakıtı bulanmış döküntüleri giderin; depolamadan önce ürünün soğumasını bekleyin.
- Benzin ve diğer yakıtları taşıırken çok dikkatli olun. Bunlar yanıcı maddelerdir ve buharları da patlamaya neden olabilir.
- Benzin ve benzin dumanları zehirli ve çok yanıcıdır. Yaralanma veya yangını önlemek için benzinle uğraşırken dikkatli olun.
- Tekrar doldurmadan önce motorun soğumasını bekleyin.
- Kıvılcımların veya çıplak alevin yakınında yakıt doldurmayın.
- Yakıt sisteminde sızıntı varsa sızıntı giderilene kadar motoru çalıştırmayın.
- Tavsiye edilen yakıt dolum seviyesini aşmayın. Motordan ve güneşten gelen ısı yakıtı genişletir ve tank çok doluysa yakıt taşar.
- Ürünü ve yakıtı, yakıt sızıntısı veya dumanların herhangi bir hasara yol açmayacağı bir şekilde saklayın.

Nakliye güvenliği

- Ürünün nakliyesi için onaylı bir nakliye aracı kullanın.
- Ulusal veya yerel pazar düzenlemeleri ürünün nakliyesini kısıtlayabilir.
- Nakliye sırasında ürünün güvenli bir şekilde bağlanmasından nakliye aracının operatörü sorumludur. Bkz. *Taşıma sayfa: 27*.

Taşıma

- Ürünün taşıma amacıyla yüklenmesi ve indirilmesi için tam genişlikte rampalar kullanın.

Çekme güvenliği

- Üreticinin çekilen ekipman ve yokuşlarda çekme için önerdiği ağırlık sınırlarına uyun.

- Sadece Husqvarna tarafından onaylanmış çekme ekipmanı kullanın.
- Ekipmanı takmak için çeki demirini kullanın.
- Ekipman çekerken ürünün yakınında başka kişilerin bulunmadığından emin olun.
- Çocukların veya diğer kişilerin çekilen ekipmanın içinde veya üzerinde durmalarına izin vermeyin.
- Eğimli ya da engebeli zeminde çekmeyin. Çekilen ekipmanın ağırlığı, çekiş ve kontrol kaybına neden olabilir.

Pil güvenliği



UYARI: Hasarlı bir akü patlayarak yaralanmaya yol açabilir. Akü deforme olmuş veya hasar görmüşse yetkili bir Husqvarna servis noktasıyla görüşün.



UYARI: Ürünü kullanmadan önce aşağıdaki uyarı talimatlarını okuyun.

- Akülerin yakınındayken koruyucu gözlük kullanın.
- Akünün yakınında saat, takı veya diğer metal objeler takmayın.
- Aküyü çocukların erişemeyeceği yerlerde saklayın.
- Aküyü iyi hava akımının olduğu bir yerde şarj edin.
- Aküyü şarj ederken yanıcı malzemelerden en az 1 metre uzakta durun.
- Değiştirilen aküleri atın. Bkz. *Atma sayfa: 28*.
- Aküden patlayıcı gazlar çıkabilir. Akünün yakınında sigara içmeyin. Aküyü açık alevlerden ve kıvılcımlardan uzakta tutun.

Bakım için güvenlik talimatları



UYARI: Ürünü kullanmadan önce aşağıdaki uyarı talimatlarını okuyun.



UYARI: Ürün ağırdır, yaralanmalara veya eşyalarda ya da bitişik alanlarda hasara yol açabilir. Aşağıdaki koşullar olmadan motorda veya kesim tablasında bakım gerçekleştirmeyin:

- Motor kapalı olmalıdır.
- Ürün düz bir yüzeyde park edilmelidir.
- Park freni uygulanmalıdır.
- Kontak anahtarı durdurma konumunda olmalıdır ve çıkarılmalıdır.
- Bıçaklar devre dışıdır.
- Tüm hareketli parçalar durdurulmuştur.

- Kontak kabloları bujilerden çıkarılmıştır.



UYARI: Basınç altında sızan sıvılar cilde nüfuz edecek kadar güce sahip olabilir ve ciddi yaralanmalara neden olabilir. Sıvı cilde enjekte edilirse derhal tıbbi yardım alın. Vücudunuzu ve ellerinizi yüksek basınç altında sıvı çıkaran pim deliklerinden veya nozüllerden uzak tutun. Bir sızıntı meydana gelirse ürünün derhal eğitim almış bir teknisyen tarafından bakımının yapılmasını sağlayın.



UYARI: Motordan gelen egzoz dumanı kokusuz, zehirli ve son derece tehlikeli bir gaz olan karbon monoksit içerir. Ürünü kapalı alanlarda veya yeterli hava akışı olmayan alanlarda çalıştırmayın.

- Ürünü iyi ve çalışır durumda tutun. Aşınmış veya hasarlı parçaları değiştirin.

Bıçaklara bakım yaparken dikkatli olun. Bıçakları sarın veya eldiven giyin. Hasarlı bıçakları değiştirin. Bıçakları onarmayın veya değiştirmeyin.

Herhangi bir onarım yapmadan önce, varsa buji kablolarını ve negatif akü kablosunu ayırın.

En iyi performans ve güvenlik için bakım takviminde belirttiği gibi düzenli olarak ürün üzerinde bakım gerçekleştirin. Bkz. *Bakım takvimi sayfa: 16*.

- Elektrik çarpması yaralanmalara neden olabilir. Motor çalışırken kablolarla dokunmayın. Ateşleme sisteminin işlevini test ederken parmaklarınızı kullanmayın.
- Motorun yakınında bakım yapmadan önce ürünün soğumasını bekleyin.
- Bıçaklar keskindir ve kesiklere neden olabilir. Bıçaklar üzerinde çalışırken bıçaklara koruyucu takın veya koruyucu eldivenler kullanın.
- Bujie veya ateşleme kablosu çıkarılmışsa motoru çalıştırmayın.
- Tüm somunların ve civataların doğru şekilde sıkıldığından ve ekipmanın iyi durumda olduğundan emin olun.
- Regülatörlerin ayarını değiştirmeyin. Motor devri çok yüksekse ürün bileşenleri hasar görebilir. İzin verilen en yüksek motor devri için bkz. *Teknik veriler sayfa: 29*.
- Bu ürün sadece üretici tarafından sağlanan veya tavsiye edilen ekipmanla onaylanmıştır.

Çalışma

Giriş



UYARI: Ürünü kullanmadan önce güvenlik bölümünü okuyup anlamalısınız.

Ürünü ilk kez kullanmak için



UYARI: Ürünü ilk kez kullanmadan önce bu bölümü okuyup anlamalısınız.

- Ürünü ilk kez kullanırken düşük bir gaz hızı ve düşük bir ilerleme hızı kullanın.
- İlk çalıştırma sırasında kontrol kollarını tamamen ileri konuma veya tamamen geri konuma getirmeyin.
- Ürünü ilk kez bahçede kullanmadan önce ürünün hareketini beton veya asfalt gibi sert bir yüzeyde nasıl kontrol edeceğinizi öğrenin.

Ürünü çalıştırmadan önce yapılması gerekenler



UYARI: Ürünü kullanmadan önce güvenlik bölümünü okuyup anlamalısınız.



UYARI: Ürünü çalıştırmadan önce çalışma alanında dönen bıçakların etrafa fırlatabileceği taş veya başka nesnelere olmadığından emin olun.

- Günlük bakım yapın. Bkz. *Bakım takvimi sayfa: 16*.
- Yakıt tankında yeterli miktarda yakıt olduğundan emin olun.
- Kesim yüksekliğini ayarlayın. Bkz. *Operatör için bakım takvimi sayfa: 16*.

Yakıt doldurma



UYARI: Benzin yüksek derecede yanıcıdır. Dikkatli olun ve açık havada yakıt doldurun, bkz. *Yakıt güvenliği sayfa: 10*.



UYARI: Motor ve egzoz sistemi, çalıştırma sırasında çok ısınır. Yanma nedeniyle yaralanma riski vardır. Ürünü yakıt doldurmadan önce motorun ve egzoz sisteminin soğumasını bekleyin.



UYARI: Yakıt deposunu destek alanı olarak kullanmayın.



DİKKAT: Yanlış tür yakıtın kullanımı motor hasarına neden olabilir.

Motor, minimum 91 RON (87 AKI) oktandır. Değerine sahip benzinle (yağ ile karıştırılmamış) çalışır. Biyolojik olarak ayrıştırılabilen alkolik benzin öneriyoruz.

- Her kullanımdan önce yakıt seviyesini kontrol edin ve gerekirse yakıt doldurun.
- Yakıt tankını tamamen doldurmayın. Yakıt deposu ağzının alt kısmına kadar doldurun.

Koltuğun ayarlanması

Koltuğun konumu ileri veya geri hareket ettirilebilir ve koltuk süspansiyonu ayarlanabilir.



UYARI: Ürün çalışırken koltuğu ayarlamaya çalışmayın.

- Koltuk süspansiyonunu ayarlamak için koltuğun altındaki topuzu (A) çevirin. Yumuşak süspansiyon için topuzu saat yönünün tersine, sert süspansiyon için saat yönünde çevirin.

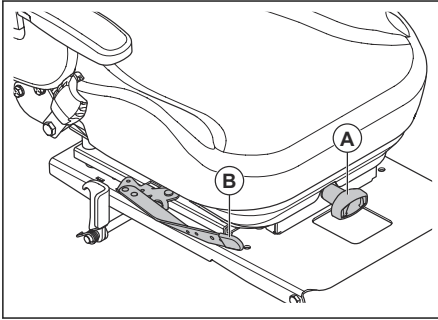

- Koltuğun altındaki kolu (B) yana doğru itip koltuğu ileri veya geri itin.

Koltuğun katlanması

Akü ve hidrostatik şanzıman sistemine erişmek için koltuk öne katlanabilir.

1. Ürünü düz bir zemine park edin.

2. Kolu itin ve koltuğu öne katlamak için koltuğun arkalığını ileri itin.

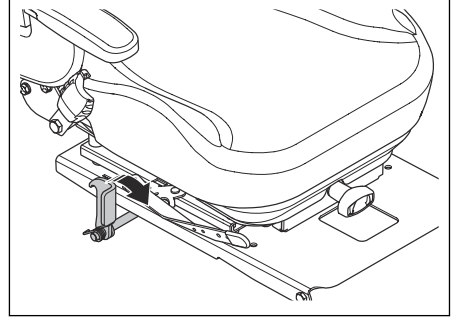

Park frenini devreye alma ve devre dışı bırakma

Bu üründen özel bir park freni kolu yoktur. Park freni, 2 kontrol koluna entegre edilmiştir.

- Park frenini devreye sokmak için 2 kontrol kolunu aynı anda koltuktan uzağa itin. Kontrol kollarının konumu için bkz. *Ürüne genel bakış sayfa: 4.*

Not: Park frenini devreye alırken ürün sabit olmalıdır.

Not: 2 kontrol kolunu aynı anda koltuktan uzağa itmezseniz motor durur.

- Park frenini devre dışı bırakmak için 2 kontrol kolunu koltuk yönünde çekin.

Tahrik sisteminin devre dışı bırakılması ve etkinleştirilmesi



DİKKAT: Tahrik sistemini yalnızca ürün düz bir zeminde park halindeyken devre dışı bırakın veya devreye alın.

Ürünü motor kapalıyken elle hareket ettirmek gerekirse tahrik sistemi devre dışı bırakılmalıdır. Tahrik sistemi, baypas valfleri tarafından devre dışı bırakılır ve devreye alınır. Baypas valfleri her şanzımanın önünde bulunur.

Tahrik sistemini devre dışı bırakmak için aşağıdaki prosedürü izleyin.

1. Ürünü düz bir zemine park edin ve motoru durdurun.
2. Kesim tablasını en alt konuma getirin.
3. Kontrol kollarını nötr konuma getirin.
4. Koltuğu kaldırın.

5. 2 baypas kolunu yatay konuma çevirin.

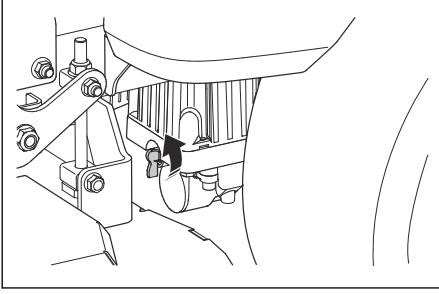

Not: Ürünü elle bir kamyon veya römorkta itin. Kontrol kollarını itmeyin.

6. Tahrik sistemini devreye almak için baypas kollarını dikey konuma döndürün.

Kesme tablasını taşıma konumuna veya biçme konumuna ayarlama

Kesme tablası taşıma sırasında taşıma konumunda olmalıdır.

- Tabla kaldırma pedalını, kesim tablası taşıma konumuna sabitlenene kadar itin.
- Kesim tablasını çim biçme konumuna indirmek için tabla serbest bırakma pedalına basın ve taşıma serbest bırakma kolunu çekin.

Kesme yüksekliğini ayarlama

1. Kesim tablasını taşıma konumuna getirin. Bkz. *Kesme tablasını taşıma konumuna veya biçme konumuna ayarlama sayfada: 14.*
2. Doğru kesim yüksekliği için pimi (A) deliğe yerleştirin.

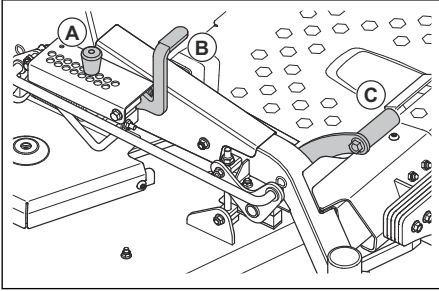

3. Kesim tablasını çim biçme konumuna indirmek için tabla kaldırma pedalına (B) basın ve taşıma serbest bırakma kolunu (C) geriye doğru çekin.

Motorun çalıştırılması

1. Koltuğa oturun.

2. Kesim tablasındaki tahriki devre dışı bırakmak için PTO düğmesine basın.

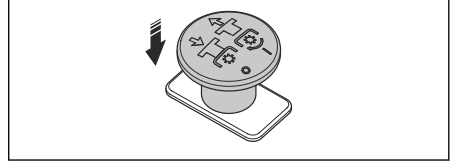

3. Kesim tablasını taşıma konumuna getirin. Bkz. *Kesme tablasını taşıma konumuna veya biçme konumuna ayarlama sayfada: 14.*
4. Park frenini devreye alın. Bkz. *Park frenini devreye alma ve devre dışı bırakma sayfada: 13.*
5. Gaz kolunu (A), ½ gaz konumuna getirin.

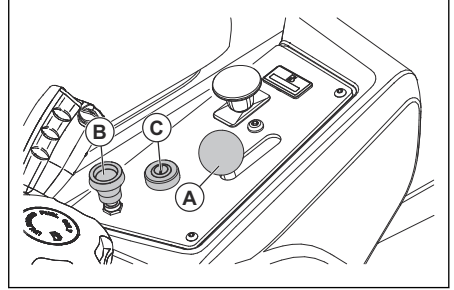

6. Motor soğuksa jikle kontrolünü (B) yukarı çekin.
7. Yakıt deposu valfini açın.
8. Kontak anahtarını (C) bastırın ve başlatma konumuna döndürün.
9. Motor çalıştığında kontak anahtarını derhal çalıştırma konumuna alın.

Not: Kontak anahtarını bir defada 5 saniyeden fazla marş konumunda tutmayın. Motor çalışmazsa tekrar denemeden önce 15 saniye bekleyin.

10. Motor soğuksa jikle kontrolünü yavaşça aşağı doğru itin.
11. Tam gaz uygulamadan önce motoru ½ gazda 3-5 dakika boyunca çalıştırın.
12. Gaz kontrolünü tam gaz konumuna itin.

Ürünü çalıştırma

1. Motoru başlatın. Bkz. *Motorun çalıştırılması sayfada: 14.*
2. Park frenini devre dışı bırakın. Bkz. *Park frenini devreye alma ve devre dışı bırakma sayfada: 13.*

3. 2 kontrol kolunu dikkatli bir şekilde ileri doğru itin. Ürün ileri doğru hareket etmeye başlar. 2 kontrol kolu ne kadar ileriye itilirse ileri hız o kadar artar.

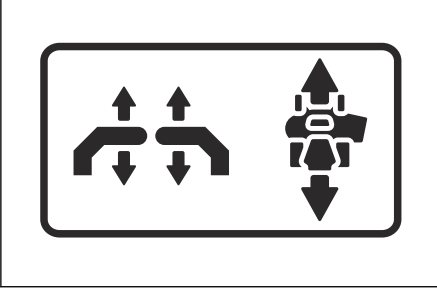

4. 2 kontrol kolunu dikkatlice geriye doğru çekin. Ürün geriye doğru hareket etmeye başlar. 2 kontrol kolu ne kadar geriye çekilirse geri hız o kadar artar.
5. Hızı azaltmak veya ürünü durdurmak için 2 kontrol kolunu nötr konuma getirin.
6. İleri hareket ederken sola veya sağa dönmek için aşağıdaki adımları uygulayın.
- a) Ürünün sola dönmelerini sağlamak için sol kontrol kolunu geriye doğru nötr konuma çekin. Sol kontrol kolunu ne kadar geriye çekerseniz ürün o kadar sola döner.

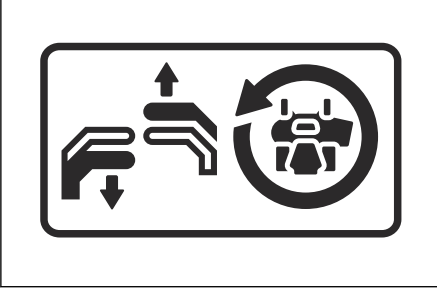

- b) Ürünün sağa dönmelerini sağlamak için sağ kontrol kolunu geriye doğru nötr konuma çekin. Sağ kontrol kolunu ne kadar geriye çekerseniz ürün o kadar sağa döner.

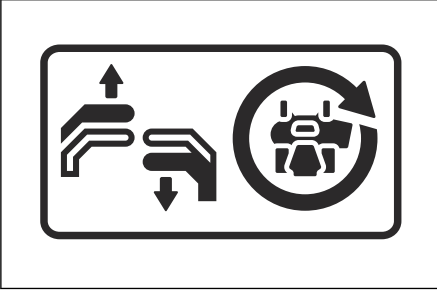

7. Sıfır dönüş yapmak için aşağıdaki adımları uygulayın.

- a) Hızı azaltmak veya ürünü durdurmak için 2 kontrol kolunu geriye doğru nötr konuma çekin.
- b) Sıfır dönüş yapmak için 1 kontrol kolunu hafifçe ileriye ve diğer kontrol kolunu hafifçe geriye doğru hareket ettirin.
8. Kesim tablasını çim biçme konumuna indirin. Bkz. *Kesme tablasını taşıma konumuna veya biçme konumuna ayarlama sayfa: 14.*
9. Bıçakların tahrikini etkinleştirmek için PTO düğmesini çekin.
10. Çalışma sırasında kesim yüksekliğini ayarlamak gerekirse bkz. *Kesme yüksekliğini ayarlama sayfa: 14.*

Motor durdurulması

1. Ürünü durdurmak için 2 kontrol kolunu nötr konuma getirin.
2. Park frenini devreye alın.
3. Bıçakların tahrikini devre dışı bırakmak için PTO düğmesine bastırın.

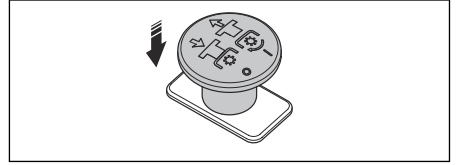

4. Kesme tablasını taşıma konumuna getirin.
5. Gaz kontrolünü minimum gaz konumuna getirin.
6. Motor normal çalışma sıcaklığına gelene kadar motoru en az 1 dakika rölantide çalıştırın.
7. Kontak anahtarını durdurma konumuna döndürün.
8. Üründen uzaklaşırken kontak anahtarını kontakten çıkarın.

İyi bir çim biçme sonucu elde etme

- En iyi performans için bakım takviminde belirtildiği gibi ürün üzerinde düzenli olarak bakım gerçekleştirin. Bkz. *Bakım takvimi sayfa: 16.*
- Islak çimenlik alanda çim biçmeyin. Islak çimenler yetersiz bir şekilde kesilebilir.
- Yüksek bir kesme yüksekliği ile başlayın ve kesme yüksekliğini kademeli olarak düşürün.
- Çimi biçerken tam gaz kullanın.
- Çim uzun ve kalınsa ürünü düşük hızda ileriye doğru hareket ettirin.
- Çimleri düzensiz bir modelle kesin.
- Malç kiti kullanıldığında çimleri daha sık kesin.
- En iyi biçme sonucunu elde etmek için çimleri sık sık biçin.

3 noktalı dönüş yapma

Doğru dönüş, çimenlik alanın zarar görmesini önler. Amaç, ileri veya geri hareket ederken dönmektir. Bir

tekerleğin durmasına neden olacak kadar dar bir daire çizerek dönmeyin.

1. Bir sıra çimi kesin.
2. Kesilmemiş çim alanı yönünde küçük bir dönüş (A) yapın.

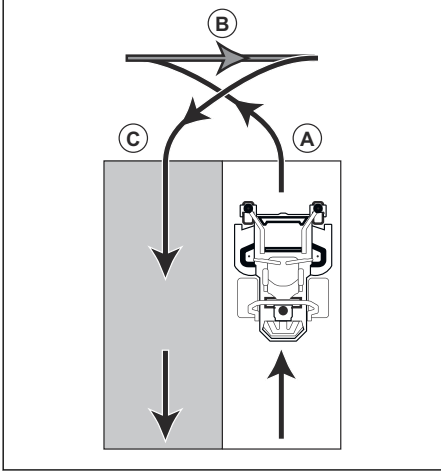

3. 2 kontrol kolunu geri konuma çekin ve ürünü geriye doğru (B) hareket ettirin.
4. Kontrol kollarını ileri doğru itin. Küçük bir dönüş (C) yapmak için daha önce kestiğiniz sıra yönündeki kontrol kolunu daha sert çekin.
5. Bir sonraki sırayı kesmek için 2 kontrol kolunu ileriye doğru itin.

Bakım

Giriş



UYARI: Herhangi bir bakım işlemi yapmadan önce güvenlik bölümünü okuyup anlamalısınız.

X = Talimatlar, bu kullanım kılavuzunda verilmiştir.

O = Talimatlar için motor kılavuzuna başvurun.

Operatör için bakım takvimi

Bakım takvimi

* = Talimatlar, bu kullanım kılavuzunda verilmemiştir.

Bakım	Günlük bakımın yapılması		Her yıl en az 1 kez bakım yapın	Saat cinsinden bakım aralığı			
	Başlamadan	Sonra		25	50	100	300
Park frenini kontrol edin.	X		*		*		
Motor yağı seviyesini kontrol edin.	O						
Güvenlik sistemini kontrol edin.	X						
Üründe yakıt veya yağ sızıntısı olmadığından emin olun.	*						
Üründe herhangi bir hasar olmadığından emin olun.		*					
Gevşek parça olmadığından emin olun.		*					

Bakım	Günlük bakımın yapılması		Her yıl en az 1 kez bakım yapın	Saat cinsinden bakım aralığı			
	Başlamadan	Sonra		25	50	100	300
Kesim tablasında hasar olup olmadığını kontrol edin.		*					
Ayar için kesim tablasını kontrol edin.			X				X
Lastik basınçlarını kontrol edin.				X	X	X	X
Akü bağlantılarını kontrol edin.			X	X	X	X	X
Gaz kablosunu kontrol edin.						O	
Tabla tekerleklerini kontrol edin (her 200 saatte bir).			X			X	
Motor valfinin açıklığını kontrol edin. ¹			*				*
Motorun hava girişini temizleyin.		O		O			
Motorun hava girişini temizleyin. ²			O	O			
Kesim tablasının alt tarafını temizleyin.		X					
Motorun etrafını temizleyin.		*					
Kayışların ve kayış kasnaklarının etrafını temizleyin.		*			*	*	*
Kayışları ve kayış kasnaklarını kontrol edin.			X			X	
Köpük ön filtreyi (varsa) temizleyin. ³			O	O			
Köpük ön filtreyi (varsa) değiştirin. ⁴			O				
Kağıt filtre kartuşunu temizleyin. ⁵			O	O			
Susturucuyu ve kıvılcım önleyici siperliği kontrol edin.			*		*	*	*

¹ Onaylı bir servis yetkilisi tarafından yapılmalıdır.

² Toz bulunan koşullarda, temizlik ve değiştirme işlemleri daha sık yapılmalıdır.

³ Toz bulunan koşullarda, temizlik ve değiştirme işlemleri daha sık yapılmalıdır.

⁴ Toz bulunan koşullarda, temizlik ve değiştirme işlemleri daha sık yapılmalıdır.

⁵ Toz bulunan koşullarda, temizlik ve değiştirme işlemleri daha sık yapılmalıdır.

Bakım	Günlük bakımın yapılması		Her yıl en az 1 kez bakım yapın	Saat cinsinden bakım aralığı			
	Başlamadan	Sonra		25	50	100	300
Motoru ve bıçakları çalıştırın, olağan dışı bir ses gelip gelmediğini kontrol edin.		*					
Bıçakları bileyin. ⁶			X	X			
Bıçakları değiştirin.			X	X			
Bujileri değiştirin.			O			O	
Motor yağını değiştirin. ⁷			O	O			
Motor yağı filtresini değiştirin.			O			O	
Yakıt filtresini değiştirin.			O			O	
Kağıt hava filtresini değiştirin. ⁸			O			O	
300 saat servisini gerçekleştirin. ⁹			*				*

Ürünün temizlenmesi



DİKKAT: Yüksek basınçlı bir yıkama makinesi veya buharlı temizleyici kullanmayın. Su, rulmanlara ve elektrik bağlantılarına kaçarak paslanmaya yol açabilir ve ürüne zarar verebilir.

Ürünü kullandıktan sonra hemen temizleyin.

- Motor, susturucu ve egzoz sistemi gibi sıcak yüzeyleri temizlemeyin. Yüzeylerin soğumasını bekleyin ve daha sonra çimleri veya kiri temizleyin.
- Suyla temizlemeden önce fırçayla temizleyin. Şanzımanın, şanzıman hava girişinin ve motorun üzerindeki ve etrafındaki çimleri ve kiri temizleyin.
- Ürünü hortumdan akan suyla temizleyin. Yüksek basınç kullanmayın.
- Suyu elektrikli bileşenlere veya rulmanlara doğru tutmayın. Deterjan genellikle hasarı artırır.
- Çim biçme makinesi tablasının üst tarafını temizlemek için basınçlı hava kullanın.
- Kesim tablasının alt tarafını temizlemek için bir su hortumu kullanın.
- Ürün temizlendiğinde, kalan suyu gidermek için kesim tablasını kısa süreliğine çalıştırın.

Motorun ve susturucunun temizlenmesi

Motoru ve susturucuyu çim kalıntıları ve kirden uzak tutun. Motorun üstündeki yakıtı veya yağa bulanmış çim kalıntıları yangın riskini ve motorun çok ısınması riskini artırır. Motoru temizlemeden önce motorun soğumasını bekleyin. Su ve fırça aracılığıyla temizleyin.

Susturucunun çevresindeki çim kalıntıları hızlıca kurur ve yangın riski oluşturur. Susturucu soğuduktan sonra bir fırça kullanarak veya suyla çim kalıntılarını temizleyin.

Aküyü temizleme

Aküde ve terminallerde korozyon ve kir, akü gücünün azalmasına neden olabilir.

1. Pili çıkarın. Bkz. *Aküyü çıkarma ve takma sayfa: 19.*
2. Aküyü suyla yıkayın ve kurumaya bırakın.



DİKKAT: Yüksek basınçlı bir yıkama makinesi veya buharlı temizleyici kullanmayın. Su, rulmanlara ve elektrik bağlantılarına kaçarak paslanmaya yol açabilir ve ürüne zarar verebilir.

⁶ Onaylı bir servis yetkilisi tarafından yapılmalıdır.

⁷ Motor yağını ilk 8-10 saatlik çalışma süresinden sonra değiştirin. Ağır yükte veya yüksek ortam sıcaklıklarında motor yağını her 50 saatte bir değiştirin.

⁸ Toz bulunan koşullarda, temizlik ve değiştirme işlemleri daha sık yapılmalıdır.

⁹ Onaylı bir servis yetkilisi tarafından yapılmalıdır.

3. Terminalleri ve akü kablolarının uçlarını bir tel fırçayla temizleyin.

Park freninin kontrolü

1. Ürünü sert yüzeyli bir yokuşa park edin.

Not: Park frenini kontrol ederken ürünü çimli bir yokuşa park etmeyin.

2. Park frenini devreye alın.
3. Ürün, park freni devredeyken hareket etmeye başlarsa onaylı bir servis noktasının park frenini ayarlamasını sağlayın.
4. Park frenini devre dışı bırakın.

Aküyü şarj etme

- Akü motoru çalıştırmayacak kadar zayıfsa aküyü şarj edin. Akü şarj süreleri için bkz. *Akü şarj süreleri sayfa: 31*.
- Standart bir akü şarj cihazı kullanın.



DİKKAT: Hızlı şarj cihazını kullanmayın veya güçlendiriciyi çalıştırmayın. Hızlı şarj cihazı veya çalıştırma güçlendirici, ürünün elektrik sistemine zarar verir.

- Motoru çalıştırmadan önce daima akü şarj cihazının bağlantısını kesin.

Motoru acil durumda çalıştırma

Akü, motoru çalıştırmayacak kadar zayıfsa acil çalıştırma yapmak için atlama kablolarını kullanabilirsiniz. Bu üründe, negatif topraklı 12 V sistem vardır. Acil çalıştırma için kullanılan ürünün ayrıca negatif topraklı 12 V sistemi de olmalıdır.

Atlama kablolarını bağlama



UYARI: Aküden çıkan patlayıcı gaz nedeniyle patlama riski. Tam şarjlı akünün negatif ucunu zayıf akünün negatif ucuna bağlamayın veya yakınına getirmeyin.



DİKKAT: Diğer araçları çalıştırmak için ürünün aküsünü kullanmayın.

1. Kırmızı kablunun bir ucunu zayıf akünün (A) POZİTİF akü kutbuna (+) bağlayın.

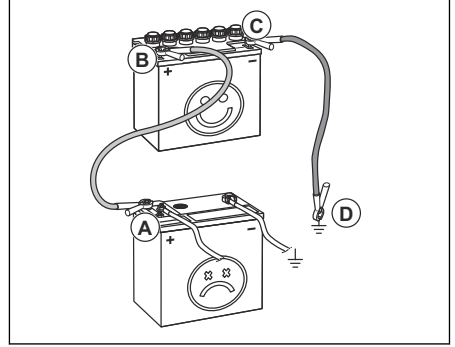

2. Kırmızı kablunun diğer ucunu tamamen şarj olmuş akünün (B) POZİTİF akü kutbuna (+) bağlayın.



UYARI: Kırmızı kablunun uçlarını şasinin aksi istikametine doğru kısa devre yapmayın.

3. Siyah kablunun bir ucunu, tamamen şarj olmuş akünün (C) NEGATİF akü kutbuna (-) bağlayın.
4. Siyah kablunun diğer ucunu ise yakıt deposunun ve akünün uzağında iyi bir ŞASİ TOPRAĞINA (D) bağlayın.

Atlama kablolarını çıkarma

Not: Atlama kablolarını, bunları bağladığınızı sıranın tersi yönde çıkarın.

1. SİYAH kabloyu şasiden çıkarın.
2. SİYAH kabloyu tamamen şarj olmuş aküden çıkarın.
3. KIRMIZI kabloyu 2 aküden çıkarın.

Aküyü çıkarma ve takma

1. Koltuğu öne katlayın. Bkz. *Koltuğun katlanması sayfa: 13*.
2. Akü braketindeki civatayı ve somunu sökün ve akü braketini aküden çıkarın.

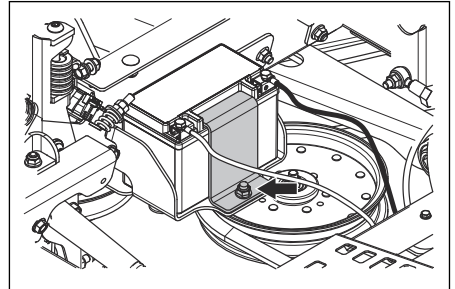

3. Siyah akü kablosunu aküdeki negatif (-) terminalden ayırmak için 2 anahtar kullanın.

4. Kırmızı akü kablosunu aküdeki pozitif (+) terminalden ayırmak için 2 anahtar kullanın.
5. Aküyü dikkatli bir şekilde üründen çıkarın.
6. Ters sırayla takın.

Takip hızını ayarlama

Ürün düz bir şekilde ileri doğru hareket etmiyorsa takip hızı ayarlanmalıdır.



UYARI: Takip hızını her zaman etrafta kimsenin olmadığı açık bir alanda ayarlayın.

1. Lastik basıncını kontrol edin. Bkz. *Lastik basıncı sayfada: 20*.
2. Takip kontrollerini tamamen içeri döndürün. Takip kontrollerinin konumu için bkz. *Ürüne genel bakış sayfada: 4*.
3. Takip kontrollerini 4 tur dışarı döndürün.



DİKKAT: 4'ten fazla tur ürüne zarar verebilir.

4. Ürünü çalıştırın.
5. Kontrol kollarını tamamen ileri doğru hareket ettirin ve ürünü tam gazda çalıştırın.
6. Ürün sağa doğru hareket etmeye başlayana kadar sağ taraftaki takip kontrolünü kademeli olarak döndürün.
7. Ürün düz bir şekilde ileri doğru hareket etmeye başlayana kadar sol taraftaki takip kontrolünü kademeli olarak döndürün.

Lastik basıncı

4 lastiğin hepsinde lastik basıncının doğru olduğundan emin olun. Bkz. *Teknik veriler sayfada: 29*.

Ön tekerlekleri çıkarma ve takma

1. Ön tekerlekleri çatalardan çıkarmak için somunu ve civatayı çıkarın.

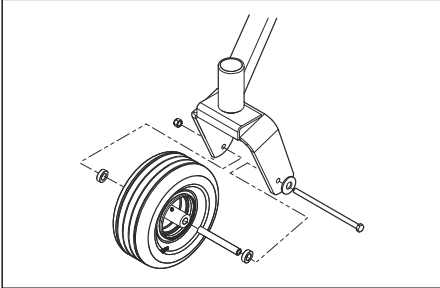

2. Ters sırayla takın. Somunu ve civatayı 50 ft/lb / 67,8 Nm torkla sıkın.

Tabla tekerleklerini ayarlama

Tabla tekerlekleri, çoğu arazi koşulunda çimen traşlanmasını önlemek için kesme tablasını zeminde doğru konumda tutar. Tabla tekerlekleri farklı çim uzunlukları için 3 konuma ayarlanabilir:

- Üst konum: 1,5-2,5 inç/38-64 mm çim.
- Orta konum: 2,5-4 inç/64-102 mm çim.
- Alt konum: 4-5 inç/102-127 mm çim.

1. Ürünü düz bir zemine park edin ve motoru durdurun.
2. Somunu, civatayı, dingili ve tabla tekerleklerini çıkarın.

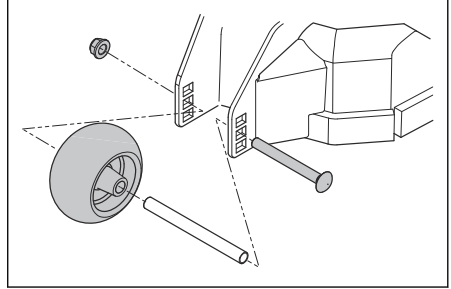

3. Tabla tekerleğini 3 konumdan birine takın.



DİKKAT: Tabla tekerlekleri yanlış ayarlanmışsa kesim tablası hasar görebilir. Tabla tekerlekleri yerden yaklaşık 1/4 inç/6,4 mm yukarıda olmalıdır.

Kesim tablasının paralelliğinin ayarlanması

Bu prosedür kesim tablasını standart bir konuma ayarlar.

1. Lastik basıncının doğru olduğundan emin olun. Bkz. *Lastik basıncı sayfada: 20*.
2. Ürünü düz bir zemine park edin.
3. Kesme tablasıyla yan yana hizalanması için dış bıçak uçlarını çevirin.

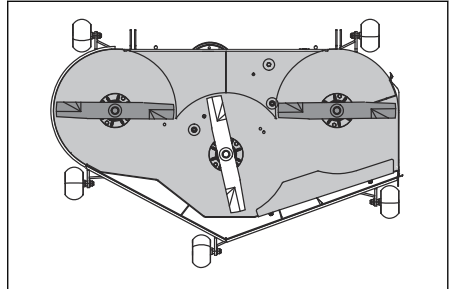



UYARI: Kesme tablasındaki bıçaklar keskindir ve yaralanmaya neden olabilir. Koruyucu eldivenler kullanın.

4. Yerden kesim tablasının deşarj tarafındaki bıçak ucunun alt kısmına kadar olan mesafeyi ölçün. Mesafeyi not edin.
5. Yerden deşarj tarafının karşısında bulunan bıçak ucunun alt kısmına kadar olan mesafeyi ölçün. Mesafe, deşarj tarafındaki mesafeyle aynı olmalıdır. Ayar yapılması gerekiyorsa arka bağlantıların üst kısmındaki kilit somununu her 2 taraftaki mesafe eşit olana kadar ayarlayın.

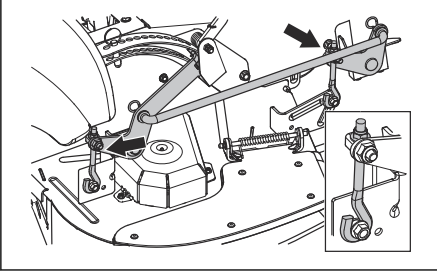

6. Kesim tablasıyla önden arkaya hizalanması için 2 dış bıçağı döndürün.

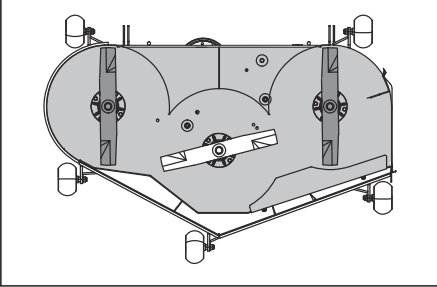

7. Arka bıçak uçları, ön bıçak uçlarından 1/8 inç-3/8 inç / 3,2-9,5 mm yukarıda olana kadar 2 ön civatayı ayarlayın.
8. Kesim tablasının doğru şekilde ayarlandığından emin olmak için mesafeleri tekrar ölçün.

Bıçakların kontrol edilmesi



DİKKAT: Hasarlı veya yanlış dengelenmiş bıçaklar ürünün hasar görmesine sebep olabilir. Hasarlı bıçakları değiştirin. Kır bıçakların bilelenmesi ve dengelenmesi için yetkili bir servis noktasından yardım alın.

- Bıçakların hasar görüp görmediğini ve bileyleme gerekip gerekmediğini anlamak için bıçakları kontrol edin.

Bıçakları değiştirmek için

1. Bıçak civatasını sökün.
2. Yeni bıçağı, damganın olmadığı tarafı kesim tablasının yönünde olacak şekilde monte edin.



UYARI: Yanlış bıçak türü, nesnelerin kesim tablasından fırlatılmasına neden olarak ciddi yaralanmalara yol açabilir. Yalnızca onaylı bıçakları kullanın.

3. Bıçak civatasını takın. Civatayı 61-75 Nm torkla sıkın.

Tabla kayışını çıkarma

Bu görevi gerçekleştirmeden önce ürünü düz bir zemine park edin ve park frenini devreye alın.

1. Kesim tablasını en alt konuma getirin.
2. 2 kayış kapağını çıkarın.
3. Kesici muhafazalarının ve kesim tablası yüzeyinin etrafındaki kiri ve istenmeyen maddeleri temizleyin.
4. Tabla kayışındaki gerginliği azaltmak için rölanti kolunu içeri itin ve tabla kayışını kasnaklardan dikkatlice çıkarın.

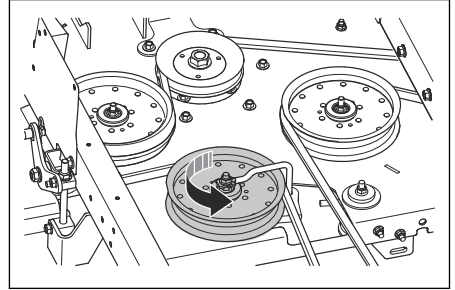

5. Tabla kayışını, motor milindeki elektrikli kavramadan çıkarın.

Tabla kayışını takma

1. Tabla kayışını, motor milindeki elektrikli kavrama kasnağının çevresine yerleştirin.
2. Tabla kayışını, kesim tablasındaki kasnakların etrafına yerleştirin.

Not: Tabla kayışını taktığınızda kesim tablasındaki yönlendirme etiketine bakın.

3. Tabla kayışını sabit rölanti kasnağının etrafına yerleştirip orada tutabilene kadar rölanti kolunu itin.
4. Tabla kayışını sabit rölanti kasnağının etrafına dikkatlice yerleştirin ve rölanti kolunu yavaşça bulunduğu konuma geri bırakın.
5. Kayış yönlendirmenin, kayış yönlendirme etiketinde gösterilen kayış yönlendirmesiyle hizalandığından emin olun.

6. Tabla kayışının bükülmediğinden emin olun.
7. 2 kayış kapağını takın.

Pompa kayışını çıkarma

Bu görevi gerçekleştirmeden önce ürünü düz bir zemine park edin ve park frenini devreye alın.

1. Tabla kayışını çıkarın. Bkz. *Tabla kayışını çıkarma sayfa: 21*.
2. Koltuğu öne katlayın.
3. 2 fan kapağını çıkarın.

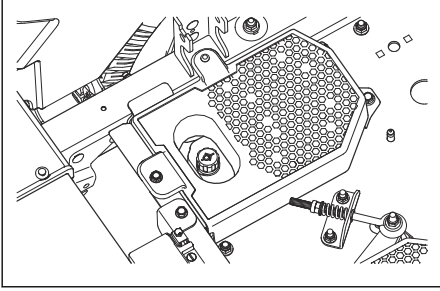

4. Ürünün alt kısmından aşağıdaki adımları uygulayın.
 - a) Pompa kayışına erişebilmek için kavrma durdurucusunu çıkarın.
 - b) Pompa kayışındaki gerginliği azaltmak için delikli civatanın üzerindeki somunları gevşetin.

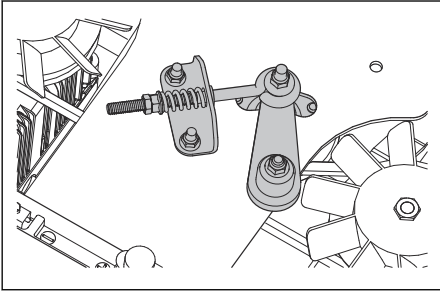

- c) Pompa kayışını motordan ve pompa kasnaklarından çıkarın.

Pompa kayışını takma

1. Pompa kayışındaki gerginliği azaltmak için delikli civatanın üzerindeki somunları gevşetin.
2. Pompa kayışını sağ ve sol pompa kasnaklarının etrafına yerleştirin.
3. Pompa kayışını motor kasnağının etrafına yerleştirin.
4. Kavrma durdurucusunu takın.
5. Pompa kayışının gerginliğini ayarlamak için rölanți kasnağındaki delikli civatanın üzerindeki somunu döndürün. Yayın uzunluğu 1,38-1,50 inç olmalıdır.

6. Fan kapaklarını takın.
7. Tabla kayışını takın. Bkz. *Tabla kayışını takma sayfa: 21*.

Motor yağı seviyesinin kontrolü

1. Ürünü düz bir zemine park edin ve motoru durdurun.
2. Motora erişebilmek için operatör yastığını çekerek açın.
3. Yağ çubuğunu gevşetin ve çekip çıkarın.
4. Yağ ölçme çubuğundaki yağı temizleyin.
5. Yağ çubuğunu, yağ çubuğu deliğine yerleştirin ve sıkın.
6. Yağ çubuğunu gevşetip çıkararak yağ seviyesini okuyun.
7. Yağ seviyesi, yağ çubuğunun üzerindeki işaretler arasında olmalıdır. Yağ seviyesi ADD (EKLE) işaretine yakınsa FULL (DOLU) işaretine gelene kadar yağ doldurun.

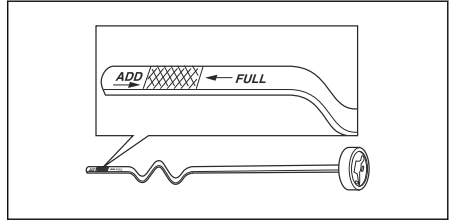

8. Yağ çubuğu deliğinden yağ doldurun. Yağı yavaşça doldurun.

Not: Husqvarna tarafından önerilen motor yağı tipleri için bkz. *Teknik veriler sayfa: 29*. Farklı yağ türlerini karıştırmayın.

9. Motoru çalıştırmadan önce yağ çubuğunu iyice sıkın.

Motor yağının değiştirilmesi

Motorun soğuk olması durumunda motor yağını boşaltmadan önce motoru 1-2 dakika boyunca çalıştırın. Bu şekilde motor yağı ısınır ve daha hızlı boşaltılır.



UYARI: Motor yağını tahliye etmeden önce motoru 1-2 dakikadan uzun süre çalıştırmayın. Motor yağı çok ısınır ve yanıklara neden olabilir. Motor yağının boşaltmadan önce motorun soğumasını bekleyin.



UYARI: Vücudunuza motor yağı dökülürse sabun ve suyla temizleyin.

1. Ürünü düz bir zemine park edin ve motoru durdurun.

- Park frenini devreye alın. Bkz. *Park frenini devreye alma ve devre dışı bırakma sayfa: 13.*
- Yağ deposu kapağının etrafındaki tüm kiri temizleyin.
- Yağ tankı kapağını ve yağ ölçme çubuğunu çıkarın.
- Motorun sağ arka tarafındaki tahliye hortumunu bulun.

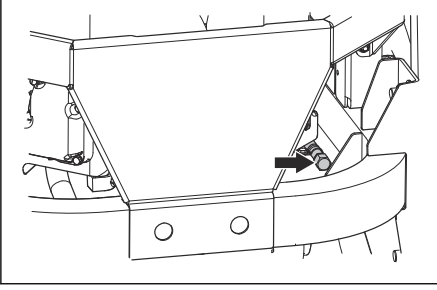

- Yağ boşaltma hortumunun altına bir kap koyun.
- Yağ boşaltma tapasını çıkarın.
- Yağın hazneye akmasını sağlayın.
- Yağ boşaltma tapasını değiştirin ve takın.
- Yeni motor yağını doldurun ve motor yağı seviyesini kontrol edin. Bkz. *Motor yağı seviyesinin kontrolü sayfa: 22.*
- Yağ tankı kapağını ve yağ ölçme çubuğunu takın.

Not: Kullanılmış motor yağının güvenli bertarafı için bkz. *Atma sayfa: 28.*

Hidrostatik sistemden hava boşaltma

Yüksek gürtlü çalışmayı, yüksek çalışma sıcaklığını, bileşen hasarını, hidrolik yağının aşırı genişmesini ve tahrikin azalmasını önlemek için hidrostatik sistemdeki havayı düzenli olarak boşaltmanız gerekir. Hidrostatik sistemden ilk kez hava boşaltılırken tahrik tekerlekleri yerden yukarıda olacak şekilde ayarlanmalıdır. Hidrostatik sistem bakım için her açıldığında ve hidrolik yağ eklendiğinde hidrostatik sistemden havayı da boşaltmanız gerekir.

- Hidrolik yağ seviyesinin doğru olduğundan emin olun.
- Park frenini devre dışı bırakın.
- Tahrik sistemini devre dışı bırakın. Bkz. *Tahrik sisteminin devre dışı bırakılması ve etkinleştirilmesi sayfa: 13.*
- Motoru çalıştırın ve yüksek rölanți uygulayın. Bkz. *Motorun çalıştırılması sayfa: 14.*
- Kontrol kollarını yaklaşık 5 veya 6 kez yavaşça ileri ve geri hareket ettirin. Hidrostatik sistemden hava boşaltıldığında hidrolik yağ seviyesi azalır.

- Gaz kontrolünü rölanți olarak ayarlayın. Bkz. *Gaz kontrolü sayfa: 5.*
- Tahrik sistemini devreye alın. Bkz. *Tahrik sisteminin devre dışı bırakılması ve etkinleştirilmesi sayfa: 13.*
- Kontrol kollarını 5 veya 6 kez yavaşça ileri ve geri hareket ettirin.
- Motoru durdurun.
- Hidrolik yağ seviyesini kontrol edin ve gerekirse hidrolik yağ doldurun.
- Gerekirse hidrostatik sistemden tüm hava boşaltılana kadar yukarıdaki adımları tekrarlayın. Ürün doğru bir şekilde çalışırsa hidrostatik sistemden tüm hava boşaltılmış demektir.

Hidrostatik şanzımana bakım yapma



DİKKAT: Servis bayisi, servis yapılan şanzıman markası için geçerli bir onaylı servis merkezi değilse hidrostatik şanzımanın bakım işleminden önce garanti kapsamında onarım yapacak olan servis bayilerinin onay olması gerekmektedir.

- Genleşme depolarındaki yağ seviyesini kontrol edin. Motor soğuksa depoların TAMAMEN SOĞUK seviyesinde olduğundan emin olun.
- Tahrik kayışını, rölanți kasnaklarını ve rölanți yaylarını kontrol edin. Tahrik kayışının gevşek olduğu ve gerginliğin doğru olduğundan emin olun.
- Şanzıman soğutma fanında kırık ve bükülmüş bıçak olup olmadığını kontrol edin.
- Çimleri, yaprakları ve kiri temizleyin.
- Doğru şekilde çalıştığından emin olmak için park frenini ve araç bağlantısını kontrol edin.
- Enine dingildeki yön kontrol koluna giden araç kontrol bağlantısını kontrol edin.
- Kontrol kolunun enine dingilin mil koluna doğru şekilde bağlandığından emin olun.
- Tamamen döndüğünden ve serbest bırakıldığından emin olmak için enine dingil ünitesi bağlantısındaki baypas mekanizmasını kontrol edin.

Yağlama, genel bilgiler

- Yağlama sırasında istenmeyen hareketleri önlemek için kontak anahtarını çıkarın.
- Yağ bidonuyla yağlama yaparken motor yağı kullanın.
- Gres ile yağlama yaparken, korozyonu önleyen bir şasi veya bilyeli rulman gresi kullanın. Yağlamadan sonra istenmeyen gresi arındırın.
- Ürünü her gün çalıştıyorsanız haftada 2 defa yağlama yapın.
- Hareket kayışlarının veya kayış kasnaklarının oluklarının üzerine yağ dökmeyin. Dökerseniz alkolle temizleyin. Hareket kayışı ile kasnak

arasındaki sürtünme yeterli değilse hareket kayışını alkolle temizledikten sonra değiştirin.

Yağlama çizelgesi



DİKKAT: Hareket kayışlarını temizlemek için benzin veya diğer petrol ürünlerini kullanmayın.

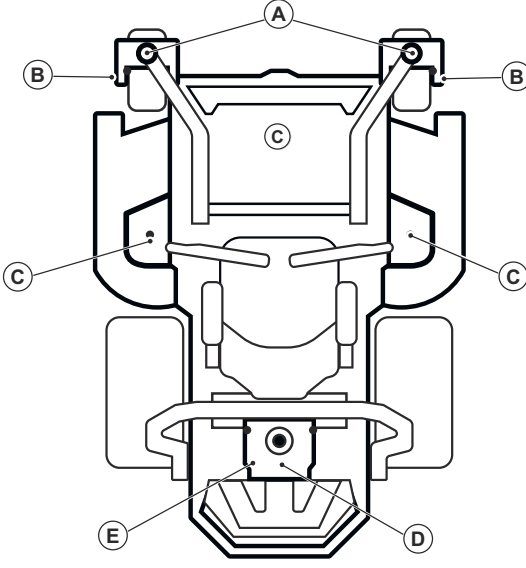

Bkz.	Yağlama	Aralık					
		Aylık olarak	Her yıl	25 saatte bir	50 saatte bir	100 saatte bir	500 saatte bir
A	Döner aksın üzerindeki gres memesini gres tabancasıyla yağlayın.			X			
B	Tekerlek aksının üzerindeki gres memesini gres tabancasıyla yağlayın.			X			
C	Gres memesini gres tabancasıyla yağlayın.			X			
D	Motor yağını değiştirin.	X			X		
	Yağ filtresini değiştirin.					X	

Bkz.	Yağlama	Aralık					
		Aylık olarak	Her yıl	25 saatte bir	50 saatte bir	100 saatte bir	500 saatte bir
E	Hidrolik yağ seviyesini kontrol edin.		X				
	Hidrolik yağı değiştirin. ¹⁰						X
	Hidrolik yağ filtresini değiştirin. ¹¹						X

Her zaman kaliteli gres kullanın. Her zaman önerilen yağı kullanın, bkz. *Teknik veriler sayfa: 29.*

Ön tekerlekleri yağlama

Not: Ön tekerlekleri yağlarken gres tabancası kullanın.

- Her bir ön tekerlek takozu (A) ve rulmanı (B) setini 3-4 strok yağlayın.

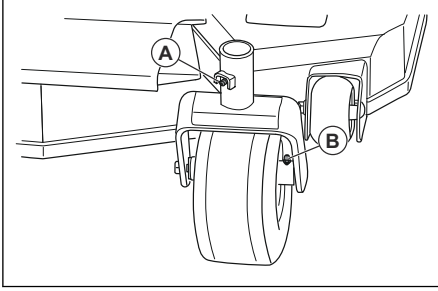

Kesim tablası millerini yağlama

- Kesim tablasını çim biçme konumuna getirin.
- Her kesim tablası milini 2-3 strok yağlayın.

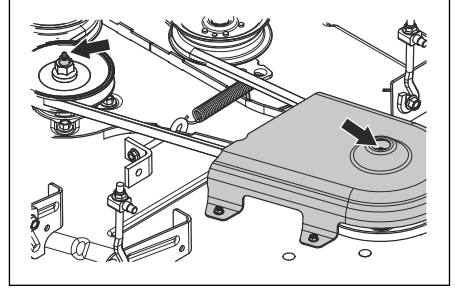

Not: Kesim tablası millerini yağlarken kauçuk hortumlu bir gres tabancası kullanın.

Sorun giderme

Sorun giderme çizelgesi

Bu kullanım kılavuzunda probleminiz için bir çözüm bulamazsanız Husqvarna servis nokتانızla iletişime geçin.

¹⁰ Parker HT-1000 yağını her 750 saatte bir değiştirin. Diğer kalifiye hidrolik yağları ilk olarak 750 saat sonra, ardından her 500 saatte bir değiştirin. Burada belirtilmeyen diğer hidrolik yağları ilk olarak 750 saat sonra, ardından her 250 saatte bir değiştirin.

¹¹ Parker HT-1000 yağını her 750 saatte bir değiştirin. Diğer kalifiye hidrolik yağları ilk olarak 750 saat sonra, ardından her 500 saatte bir değiştirin. Burada belirtilmeyen diğer hidrolik yağları ilk olarak 750 saat sonra, ardından her 250 saatte bir değiştirin.

Sorun	Neden
Motor çalışmıyor.	Bıçakların tahriki devrede. Bkz. <i>PTO (Yardımcı Güç Çıkışı) düğmesi sayfada: 5.</i>
	Direksiyon kontrolleri nötr konuma kilitlenmemiş.
	Akü çok zayıftır. Bkz. <i>Aküü şarj etme sayfada: 19.</i>
	Karbüratör veya yakıt hattında kir vardır.
	Yakıt beslemesinin kesme valfi kapalı veya yanlış konumda.
	Yakıt filtresi veya yakıt hattı tıkalı.
	Ateşleme sistemi hasarlı.
Marş motoru, motoru döndürmüyor.	Akü çok zayıftır. Bkz. <i>Aküü şarj etme sayfada: 19.</i>
	Akü terminallerindeki kablo konektörlerinin bağlantısı zayıftır. Bkz. <i>Aküü temizleme sayfada: 18.</i>
	Bir sigorta yanmıştır. Bkz. <i>Sigortalar sayfada: 6.</i>
	OPC arızalı. Bkz. <i>Çalıştırma koşulları sayfada: 10.</i>
Motor sorunsuz şekilde çalışmıyor.	Karbüratör yanlış ayarlanmıştır.
	Yakıt filtresi veya yakıt jeti tıkalı.
	Jikle devreye alınır ve motor ısınır.
	Yakıt deposu kapağındaki çek valfi tıkalı.
	Yakıt deposu neredeyse boştur.
	Buji arızalıdır.
	Yanlış yakıt karışımı veya yakıt tipi.
	Yakıtta su vardır.
Hava filtresi tıkalıdır.	
Motorda güç olmadığı görülüyor.	Hava filtresi tıkalıdır.
	Buji arızalıdır.
	Karbüratör yanlış ayarlanmıştır.
	Hidrolik sistemde hava var.
Üründe titreşim var.	Bıçaklar gevşemiştir. Bkz. <i>Bıçakların kontrol edilmesi sayfada: 21.</i>
	Bir veya daha fazla bıçak dengesizdir. Bkz. <i>Bıçakların kontrol edilmesi sayfada: 21.</i>
	Motor gevşemiştir.

Sorun	Neden
Motor çok ısınıyor.	Hava filtresi veya soğutma kanatları tıkalı.
	Motorunda aşırı yüklenme vardır.
	Motorun etrafındaki hava akışı yeterli değil.
	Motor devri regülatörü hasarlı.
	Yağ seviyesi çok düşük.
	Yakıt hattında kir var.
	Buji arızalıdır.
Akü şarj olmuyor.	Akü terminallerindeki kablo konektörlerinin bağlantısı zayıftır. Bkz. <i>Aküü temizleme sayfada: 18.</i>
	Şarj kablosunun bağlantısı kesilmiş.
	Şarj sistemi arızalı.
Ürün yavaş bir şekilde düzensiz hızda hareket ediyor veya hiç hareket etmiyor.	Baypas kolu devrede.
	Şanzımandaki tahrik kayışı gevşemiş veya hasarlı.
	Hidrolik sistemde hava var.
Bıçakların tahriki devreye alınamıyor.	Çim biçme makinesi tablasındaki tahrik kayışı gevşemiş.
	Elektromanyetik bağlantı parçası kontağı gevşemiş.
	Bıçağın tahriki arızalı veya kablo konektörlerinden gevşemiş.
	Bir sigorta yanmıştır.
Enine dingil yağ sızdırıyor.	Contalar veya muhafaza hasarlı.
	Hidrolik sistemde hava var.
Kesme sonucu tatmin edici değil.	Lastik basıncı, sağ ve sol tarafta farklıdır. Bkz. <i>Lastik basıncı sayfada: 20.</i>
	Bıçaklar hasarlı.
	Kesim tablasının süspansiyonu düz değil.
	Bıçaklar körelmiştir. Bkz. <i>Bıçakların kontrol edilmesi sayfada: 21.</i>
	Ürün çok yüksek ileri hızda veya geri hızda çalıştırılıyor. Bkz. <i>İyi bir çim biçme sonucu elde etme sayfada: 15.</i>
	Çim uzundur. Bkz. <i>İyi bir çim biçme sonucu elde etme sayfada: 15.</i>
	Kesim tablası çimler nedeniyle tıkanmıştır. Bkz. <i>Ürünün temizlenmesi sayfada: 18.</i>

Taşıma, depolama ve atma

Taşıma

yüklerken ya da araçtan veya römorktan alırken dikkatli olun.

- Ürün ağırdır ve ezilme nedeniyle yaralanmalara neden olabilir. Ürünü bir araca veya römorka

- Ürünü, maksimum 10° çalışma açısına sahip onaylı rampalarda ters yönde yükleyin. Ürünü kaldırmayın.
- Ürünün taşınması için onaylı bir römork kullanın.
- Ürünü bir römorkta veya yolda taşımadan önce yerel trafik düzenlemelerine dair bilginiz olduğundan emin olun.
- Ürünün yakıt beslemesini durdurun.
- Ürünü kayış gibi onaylı cihazlarla kilitleyin. Ürünün üzerinde bağlama noktaları kullanın. Taşıma sırasında ürünü kilitlemek için park freni yeterli değildir.

Ürünü çekme



UYARI: Ürünü çekmeden önce güvenlik bölümünün okuyup anlamalısınız. Bkz. *Güvenlik sayfada: 7.*

- Ürünü çekerken dikkatli olun.
- Ürünü çekerken yavaşça çalıştırın.
- Ürünü çekerken frenleme mesafesi artar. Hızı zamanında azalttığınızdan emin olun.
- Güvenli çalışma için geniş dönüşler yapın.
- Çekme işlemini çukurların, açık suların ve diğer tehlikeli alanların yakınında yapmayın.

Saklama

Ürünü sezon sonunda saklamak üzere ve 30 günden fazla saklama öncesinde hazırlayın. Yakıt tankında 30 gün veya daha fazla süre yakıt tutarsanız yapışkan partiküller karbüratörde tıkanıklığa neden olabilir. Bu, motor işlevine olumsuz etki eder.

Saklama sırasında yapışkan partikülleri engellemek için dengeleyici ekleyin. Alkilat benzin kullanılıyorsa stabilizatör gerekmez. Standart benzin kullanılıyorsa alkilat benzine geçmeyin. Bu, hassas kauçuk parçaların sertleşmesine neden olabilir. Saklama için kullanılacak tanktaki veya kaptaki yakıtı dengeleyici ekleyin. Her zaman üretici tarafından belirtilen karıştırma oranlarını kullanın. Koruyucu ekleyin ve yakıt karbüratöre akana kadar motoru en az 10 dakika çalıştırın.



UYARI: Tankında yakıt bulunan bir ürünü kapalı bir yerde veya hava akışı zayıf olan yerlerde saklamayın. Yakıt dumanı; açık alev, kıvılcım veya buhar kazanı, sıcak su tankı ve çamaşır kurutma makineleri gibi ürünlerin pilot alevi yakınına ulaşırsa yangın tehlikesi bulunur.



UYARI: Yangın riskini azaltmak için üründeki çimleri, yaprakları ve diğer yanıcı maddeleri temizleyin. Ürünü saklamadan önce soğumasını bekleyin.

- Ürünü temizleyin, bkz. *Ürünün temizlenmesi sayfada: 18.*

- Soğutma fanından istenmeyen maddeleri alın.
- Paslanmayı önlemek için boya hasarını onarın.
- Üründe eskimiş veya hasarlı parçalar olup olmadığını inceleyip gevşek vida ve somunları sıkın.
- Pili çıkarın. Temizleyin, şarj edin ve depolama boyunca serin tutun.
- Motor yağınızı değiştirin ve atık yağı bertaraf edin.
- Yakıt tankını boşaltın. Motoru başlatın ve karbüratörde yakıt kalmayana kadar çalıştırın.

Not: Dengeleyici eklendiye yakıt tankını ve karbüratörü boşaltmayın.

- Tapaları çıkarın ve her silindirin içine yaklaşık bir yemek kaşığı motor yağı dökün. Yağı uygulamak için motor milini manuel olarak döndürün ve tapaları geri takın.
- Tüm gres memelerini, bağlantıları ve aksları yağlayın.
- Ürünü temiz ve kuru bir yerde saklayın ve daha iyi koruma için örtüyle kapatın.

Atma

- Kimyasallar tehlikeli olabilir ve yere atılmamalıdır. Kullanılmış kimyasal maddeleri her zaman bir servis merkezinde veya uygun bir çöp atma merkezinde bertaraf edin.
- Ürün eskidiğinde ürünü bayiye veya uygun bir geri dönüşüm merkezine gönderin.
- Yağ, yağ filtreleri, yakıt ve akü, çevreyi olumsuz şekilde etkileyebilir. Yerel geri dönüşüm gerekliliklerine ve geçerli düzenlemelere uyun.
- Aküyü evsel atık olarak atmayın.
- Aküyü Husqvarna servis noktasına gönderin veya kullanılmış aküler için bir çöp atma merkezinde bertaraf edin.

Teknik veriler

Teknik veriler

	Z454X
Motor	
Marka/Model	Kawasaki/FR691V
Nominal motor çıkışı, kW/hp ¹²	16,1/21,6
Hacim, cm ³	726
Maksimum motor hızı, dev/dak	3000 ± 100
Yakıt, minimum oktandır değeri kurşunsuz, maksimum %10 Etanol, maksimum %15 MTBE	87
Depo hacmi, gal/l	5,81/22
Yağ	SF, SG, SH, SJ veya SL SAE40, SAE30, SAE20W-50, SAE10W-40, SAE10W-30, SAE5W-20 sınıfı
Yağ hacmi, gal/l	0,5/1,8
Yağlama sistemi	Yağ filtresiyle basınç
Soğutma sistemi	Hava soğutmalı
Hava filtresi	Ağır hizmet tipi tekerlek
Alternatör, 3600 dev/dak'da V. amp.	3600 ± 100 dev/dak'da 12 V 15 amp
Marş motoru	Elektrikli marş 12 V
Boyutlar	
Uzunluk, inç/cm	76,5/194
Genişlik, inç/cm	49,5/194
Koruyucu Kapak Açıkken Genişlik, inç/cm	55/140
Koruyucu Kapak Kapalıyken Genişlik, inç/cm	68,3/173
Yükseklik, inç/cm	49,8/127
Tanklar boşken ağırlık, lb/kg	865/392
Maks. eğim, derece°	10
Kesim Genişliği, inç/cm	54/137
Kesim Yüksekliği, inç/cm	1-5/2,5-12,7
Kesim tablası	
Tabla Yapısı	10 kılavuz üretimi
Bıçak sayısı	3
Bıçak uzunluğu, inç/cm	19/48,3

¹² Motor imalatçısı tarafından beyan edilen güç derecesi brüt motor gücünün SAE Standartlarına göre ölçülen motor modeli için belirlenmiş dev/dak'da tipik bir üretim motorunun ortalama brüt güç çıkışıdır. Motor üreticisinin motor teknik özelliklerine bakın.

	Z454X
Bıçağı Devreye Alma	Ogura Clutch
Verimlilik, akre/sa / m ² /sa	4,8/19.425
Lastikler	
Lastik basıncı, arka – ön, kPa/PSI/bar	103/15/1
Ön tekerlek lastikleri, inç	13 x 6,5-6
Arka lastikler, çim pnömatiği, inç	23 x 10,5-12
Tabla tekerleği	4 ayarlanabilir
Şanzıman	
Şanzıman	Parker HTE 12
Transmisyon yağı	Parker HT-1000, Castrol Syntec 5W-50, Amsoil AW ISO 68, Shell TTF-SB, diğer premium sentetik (minimum 15W40)
Direksiyon kontrolü	İkili kollar, köpük tutamaklı
Maksimum ileri hız, mil/sa / km/sa	9/14
Maksimum geri hız, mil/sa / km/sa	4/6,5
Frenler	Mekanik park freni
Elektrik sistemi	
Akü	12 V 180 CCA Sınıfı
Buji	BPR4ES
Elektrot boşluğu, inç/mm	0,03/0,75
Buji torku, N-m/ft-lb	22/16
Gürültü yayma¹³	
Ses gücü seviyesi, ölçülen dB(A)	104
Garanti edilen ses gücü düzeyi, L _{WA} dB(A)	105
Titreşim seviyeleri¹⁴	
Hareket kontrol kollarındaki titreşim seviyesi, m/s ²	1,27
Koltuk üzerindeki titreşim seviyesi, m/sn ²	0,08

¹³ 2000/14/AT sayılı AT direktifi uyarınca ses gücü (L_{WA}) olarak çevrede ölçülen gürültü yayma seviyesi. Makine için bildirilen ses seviyesi, en yüksek seviyeyi veren orijinal kesme donanımıyla ölçülmüştür. Garanti edilen ve ölçülen ses düzeyi arasındaki fark, garantili ses gücünün 2000/14/AT Sayılı Direktif doğrultusunda ölçüm sonucundaki dağılımı ve aynı modelden farklı makineler arasındaki değişimleri de içermesidir.

¹⁴ Eşdeğer titreşim seviyesi için bildirilen verilerin tipik istatistik dağılımı (standart sapması) 1 m/sn² şeklindedir.

Akü şarj süreleri

STD akü	Şarj durumu	80°F/26°C'de tam şarj için yaklaşık şarj süresi ¹⁵			
		Şu değerlerde maksimum oran:			
		50 Amp	30 Amp	20 Amp	10 Amp
12,6 V	%100	Tamamen dolu			
12,4 V	%75	20 dak	35 dak	48 dak	90 dak
12,2 V	%50	45 dak	75 dak	95 dak	180 dak
12,0 V	%25	65 dak	115 dak	145 dak	280 dak
11,8 V	%0	85 dak	150 dak	195 dak	370 dak

Servis

Servis

Ürünün güvenli bir şekilde çalıştığından ve yoğun sezon boyunca en iyi şekilde performans gösterdiğinden emin olmak için yetkili bir servis merkezinde yıllık kontrol yaptırın. Ürüne bakım veya

revizyon yapılması için en iyi zaman yoğun olmayan sezondur.

Yedek parça siparişi verdiğinizde satın alma yılı, model, tip ve seri numarası bilgilerini verin.

Her zaman orijinal yedek parça kullanın.

¹⁵ Akü şarj süresi; akü kapasitesi, durumu, ömrü, sıcaklığı ve şarj cihazının verimliliği nedeniyle farklı olabilir.

Elektrik şeması

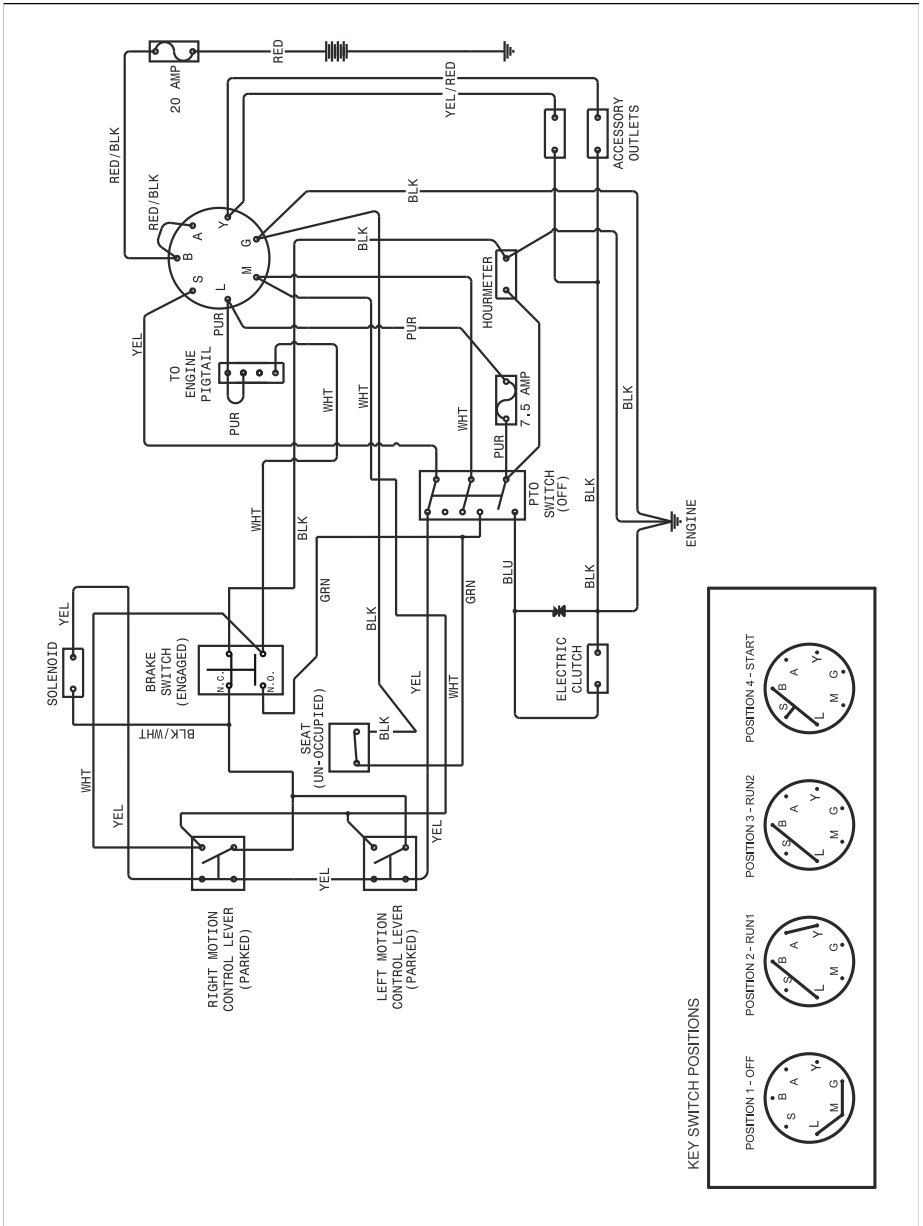

AB uyumluluk bildirimini

Husqvarna AB, SE 561 82 Huskvarna, İSVEÇ olarak, sunulan ürünün tek sorumlusu olma vasfıyla aşağıdaki beyanlarda bulunmaktayız:

Açıklama	Yanmalı motorlu operatör oturaklı binilebilir çim biçme makinesi
Marka	Husqvarna
Platform / Tür / Model	Z454X
Parti	2021 ve daha ileri tarihli seri numaraları

aşağıdaki AB direktifleri ve düzenlemeleriyle tamamen uyumludur:

Direktif/Düzenleme	Açıklama
2006/42/AT	"makinelere ilgili"
2011/65/AB	"belirli tehlikeli maddelerin kısıtlanmasıyla ilgili"
2014/30/AB	"elektromanyetik uyumlulukla ilgili"
2000/14/AT; 2005/88/AT	"açık alanda gürültüyle ilgili"

Uygulanan uyumlaştırılmış standartlar ve/veya teknik özellikler şu şekildedir: EN ISO 12100:2010, EN ISO 14982:2009, EN ISO 5395-1 ve 3:2013, EN ISO 3744:2010, EN ISO 11094:1991, EN 1032:2009, EN IEC 63000:2018.

2000/14/AT direktifi Ek VI uyarınca beyan edilen ses değerleri, bu kılavuzun teknik veriler kısmında ve imzalı AB Uyumluluk Bildirimi'nde belirtilmiştir.

Sağlanan yanmalı motorlu operatör oturaklı binilebilir çim biçme makinesi, incelemenden geçen örneğe uygundur.

Husqvarna AB, SE 561 82 Huskvarna, İSVEÇ adına, Huskvarna, 2017-09-30



Claes Losdal

Teknik dokümantasyon sorumlusu



Зміст

Сертифікати відповідності.....	34	Усунення несправностей.....	61
Вступ.....	35	Транспортування, зберігання й утилізація.....	63
Безпека.....	40	Технічні дані.....	65
Експлуатація.....	45	Обслуговування.....	67
ТЕХНІЧНЕ ОБСЛУГОВУВАННЯ.....	50	Декларація відповідності ЄС.....	69

Сертифікати відповідності

Вимоги США

Наліпки, що підтверджують відповідність машини потрібним вимогам, прикріплюються до двигуна та/або відсіку двигуна. Це також стосується особливих вимог, що діють у будь-якому штаті (Правила викидів для Каліфорнії тощо). Не знімайте ці наліпки. Сертифікати можуть також входити до комплексу постачання машини або бути складовою частиною Посібника з експлуатування двигуна. Бережіть їх, бо вони є цінними документами.



ПОПЕРЕДЖЕННЯ:

Невиконання правил безпечного експлуатування може призвести до тяжких травм оператора чи сторонніх осіб. Власник має зрозуміти наведені інструкції та допускати до роботи з косаркою лише осіб із належною підготовкою, які також розуміють їх. Особам, які мають проблеми з психікою, інвалідність чи перебувають під впливом психотропних речовин, заборонено працювати з косаркою.



ПОПЕРЕДЖЕННЯ:

Конструкцію системи захисту від перекидання може бути порушено через пошкодження в разі перекидання косарки або через унесення змін до системи захисту від перекидання (Rollover Protection System, ROPS). У разі виникнення таких умов необхідно ОБОВ'ЯЗКОВО замінити всю конструкцію.



ПОПЕРЕДЖЕННЯ: Вихлоп двигуна, деякі його складові й певні компоненти виробу містять або виділяють хімічні речовини, які за даними штату Каліфорнія

спричиняють рак, уроджені вади або інші захворювання репродуктивної системи.



ПОПЕРЕДЖЕННЯ:

Штирі, контакти й відповідне приладдя містять свинець і його складники, а також хімічні речовини, які, за даними штату Каліфорнія, викликають рак, уроджені вади або інші захворювання репродуктивної системи. Після роботи треба мити руки.



ПОПЕРЕДЖЕННЯ:

Вихлоп двигуна й певні компоненти виробу містять або виділяють хімічні речовини, які спричиняють рак, уроджені вади або інші захворювання репродуктивної системи. Вихлопні дими двигуна містять монооксид вуглецю – отруйний чадний газ, що не має запаху й кольору. Не користуйтеся інструментом у замкненому просторі.

Коли цей виріб стане занадто зношеним чи більше не буде використовуватися, поверніть його дилерові чи здайте на утилізування.

У разі вдосконалення технічні характеристики й конструкція можуть змінюватися без попереднього повідомлення.

Для ремонту використовуйте лише оригінальні деталі. Використання інших деталей може призвести до анулювання гарантії.

Заборонено змінювати чи встановлювати на інструмент нестандартне обладнання без попередньої згоди виробника. Змінювання інструмента може призвести до небезпеки під час експлуатування чи до пошкоджень.

Вступ

Перевірка перед доставкою та номери виробів

екземпляр документа, що засвідчує виконання перевірки перед доставкою.

Цей виріб було перевірено перед доставкою.
Обов'язково отримайте в дилера підписаний

Контактні дані центру обслуговування:	
Цей посібник користувача стосується виробу з номером / серійним номером:	
/	
Двигун:	
Трансмісія:	

Серійний номер можна знайти на пластинці технічних даних. Місце розташування пластинки технічних даних див. у *Огляд виробу на сторінці 36*.

мотогодин відображається тривалість роботи виробу в годинах.

Призначення

Опис виробу

Цей виріб – газонокосарка-трактор. Оператор кермує виробом і регулює його швидкість за допомогою важелів керування. На лічильнику

Виріб призначено тільки для скошування трави на відкритих і рівних ділянках. Забороняється використовувати виріб для інших завдань.

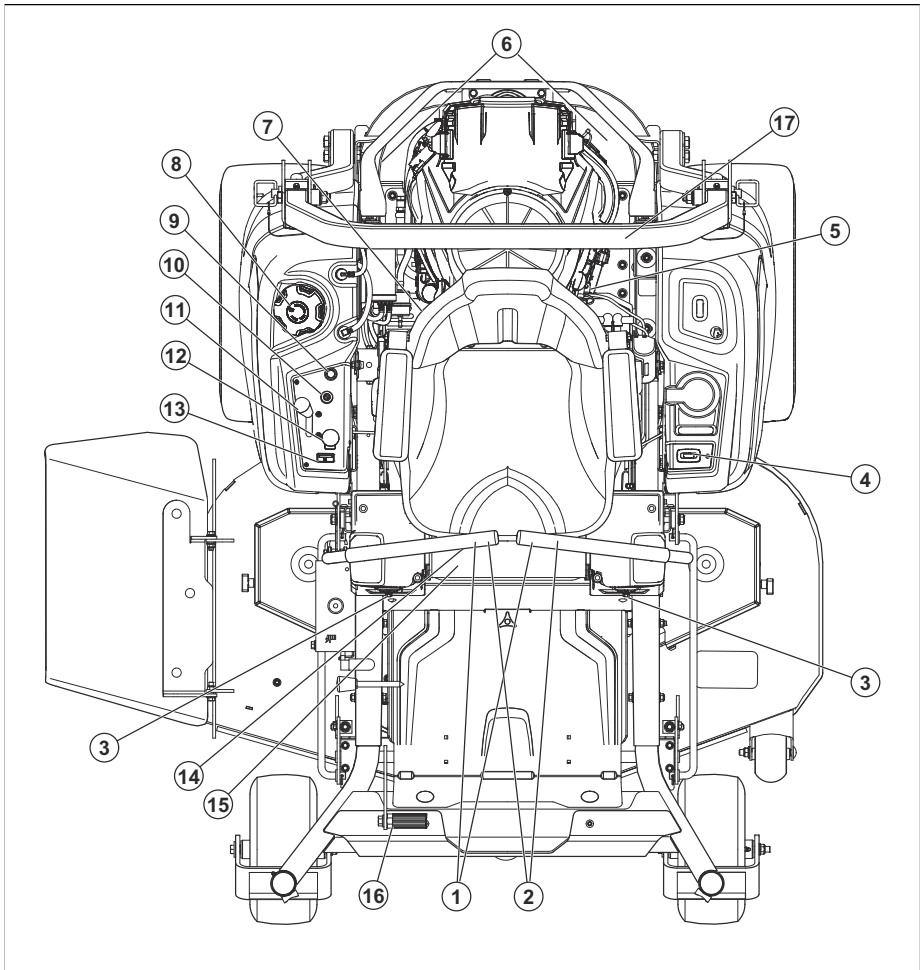

1. Важелі керування
2. Стояночне гальмо
3. Керування прямим рухом
4. Лічильник мотогодин
5. Клапан вимкнення подавання пального
6. Гідравлічний важіль звільнення
7. Запобіжники
8. Кришка паливного бака
9. Керування повітряною заслінкою
10. Перемикач запалювання
11. Регулятор газу
12. Кнопка вала відбору потужності
13. Показчик рівня палива
14. Регулювальний важіль сидіння
15. Важіль підймання деки

16. Паспортна табличка
17. Система захисту від перекидання (ROPS)

Конструкція для захисту при перекиданні (Roll Over Protective Structure, ROPS)

ROPS – це захисна рама, що зменшує ризик ушкодження в разі перекидання виробу. Під час роботи на схилах використовуйте ROPS та ремінь безпеки.

Кермовий пристрій

Напрямок переміщення виробу вибирається за допомогою 2 важелів керування. Див. *Огляд виробу на сторінці 36*. Важелі керування можна

переміщувати вперед і назад щодо нейтрального положення. Див. *Робота з виробом на сторінці 48.*

Контроль присутності оператора (Operator Presence Control, OPC)

Контроль присутності оператора вмикається, коли оператор встає зі свого місця. Двигун і привід лез зупиняються, якщо леза використовуються або якщо не застосовано стояночне гальмо. Див. *Експлуатаційні умови на сторінці 43.*

Ключ запалювання

Ключ запалювання має 4 положення:

- Положення пуску (A)
- Робоче положення (B)
- Положення ввімкнення фар (C)
- Положення зупинки (D)

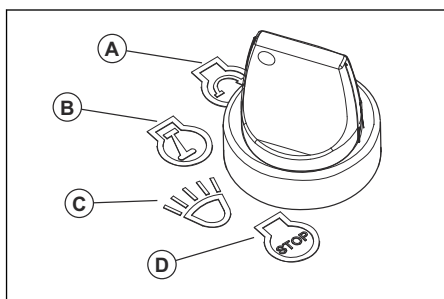

Передні фари

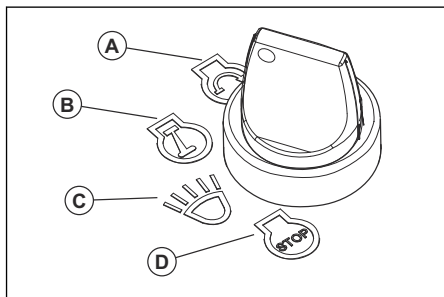

- Переведіть ключ запалювання в положення ввімкнення фар (C), щоб використовувати виріб з увімкненими фарами.
- Переведіть ключ запалювання в робоче положення (B), щоб використовувати виріб із вимкненими фарами.

Регулятор газу

Регулятор газу дає змогу відрегулювати швидкість обертання двигуна та швидкість роботи лез, якщо їх задіяно. Регулятор газу має 2 кінцевих положення – «холостий хід» і «повна потужність».

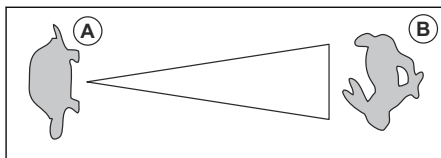

- Холостий хід (A) – зменшує частоту обертання двигуна.
- Повна потужність (B) – збільшує частоту обертання двигуна.



УВАГА: Не залишайте двигун працювати на холостому ході (A) довше, ніж треба. Занадто тривала робота в режимі холостого ходу може зменшити строк служби свічок запалювання.

Керування повітряною заслінкою

Повітряна заслінка використовується під час холодного запуску для забезпечення двигуна більшою кількістю пального. Витягуйте повітряну заслінку щоразу, коли запускаєте холодний двигун.

Місце розташування повітряної заслінки див. у *Огляд виробу на сторінці 36.*

Кнопка вала відбору потужності (Power Take-Off, PTO)

Кнопка вала відбору потужності вмикає й вимикає зчеплення вала відбору потужності та різальну деку або інше обладнання, що до нього під'єднане. Для ввімкнення приводу лез необхідно дотримуватися правильних умов запуску. Належні умови для запуску див. у *Експлуатаційні умови на сторінці 43.*

- Витягніть кнопку вала відбору потужності, щоб подати потужність із приводу на леза або інше обладнання.

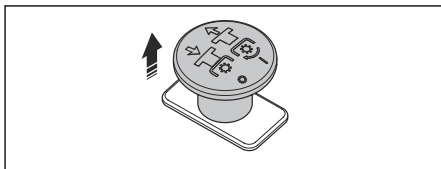

- Натисніть кнопку вала відбору потужності, щоб забрати потужність приводу з леза або іншого обладнання.

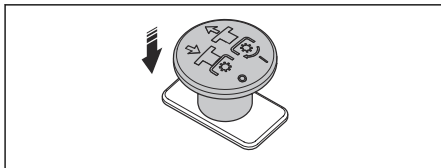

Показчик рівня палива

Показчик рівня пального відображує рівень пального та блимає жовтим, коли він становить приблизно 1,0 гал / 3,8 л. Місце розташування показника рівня пального див. у *Огляд виробу на сторінці 36*.

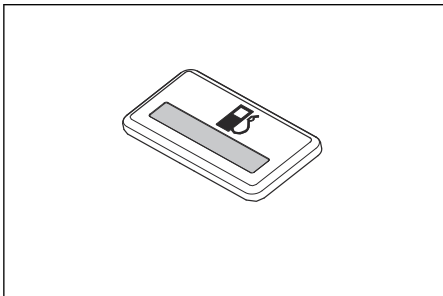

Клапан вимкнення подавання пального

Місце розташування клапана вимкнення подавання пального див. у *Огляд виробу на сторінці 36*.

Клапан вимкнення подавання пального закритий тоді, коли виступ ручки розміщується перпендикулярно до паливної магістралі.

Запобіжники

Запобіжники розміщуються в коробці запобіжників. Коробку запобіжників розташовано під сидінням. Нахиліть сидіння вперед, щоб дістатися до коробки запобіжників. На наклейці, розміщеній на коробці запобіжників, зазначено функцію кожного із запобіжників.

Лічильник мотогодин

Виріб обладнано лічильником мотогодин, що відображає тривалість роботи лез у годинах. Див. *Огляд виробу на сторінці 36*, щоб визначити положення лічильника мотогодин.

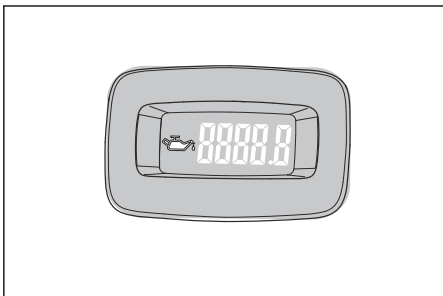

Через кожні 50 годин відображатиметься символ рівня оливи протягом 2 годин. Див. *Розклад змащування на сторінці 59*.

Символи на виробі



ПОПЕРЕДЖЕННЯ. Цей виріб може бути небезпечним і здатний спричинити тяжкі травми або смерть оператора чи сторонніх осіб. Будьте обережні й використовуйте виріб правильно.



Надягайте захисні окуляри.



Стоянкове гальмо.



Частота обертання двигуна – швидко.



Повільно.



Паливо.



Використовуйте захисні рукавички.



Вимкніть двигун перед здійсненням процедур обслуговування.



Заборонено використовувати виріб без дефлектора чи травозбірника.



Завжди користуйтеся відповідними захисними навушниками.



Тримайте свої ноги подалі від цього місця.

N

Нейтральна передача.

R

Задня передача.



Перед початком експлуатації виробу уважно прочитайте посібник користувача й переконайтеся в тому, що ви зрозуміли наведені в ньому вказівки.



Зберігайте безпечну відстань від інструмента.



Не використовуйте виріб на ділянках із нахилом понад 10°.



Не перевозьте пасажирів.



Остерігайтеся рикошету й об'єктів, які можуть вилетати з-під виробу.



Не наближайте до нього руки та ноги.



Тримайте руки на відстані від деталей, що обертаються.



Під час руху уперед стежте за наявністю людей і тварин.



Під час руху назад стежте за наявністю людей і тварин.



Повітряна заслінка.



Рівень звукової потужності.



Виріб відповідає належним вимогам директив ЄС



Цей виріб відповідає вимогам застосовних норм Сполученого Королівства.



Тримайтеся подалі від викидної деки.



Обережно! Акумуляторна кислота має корозійні, вибухонебезпечні й вогнебезпечні властивості.



Тримайтеся подалі від деталей, що обертаються.

ууууwwxxxx

На табличці з паспортними даними вказано серійний номер, де **уууу** – це рік виготовлення, а **ww** – тиждень виготовлення.

Зверніть увагу: Інші позначення/бирки на виробі стосуються сертифікаційних вимог для певних торгових зон.

Відповідальність за якість продукції

Згідно із законом про відповідальність за якість продукції ми не несемо відповідальності за будь-які пошкодження, спричинені роботою наших виробів, якщо:

- виріб було неправильно відремонтовано;
- виріб було відремонтовано із використанням деталей, виготовлених не виробником або не затверджених ним;
- виріб обладнано аксесуаром, виготовленим не виробником або не затвердженим ним;
- виріб було відремонтовано в неавторизованому сервісному центрі або неавторизованою компанією;

Відповідає вимогам європейського екологічного стандарту Євро-5



ПОПЕРЕДЖЕННЯ: Внесення змін у двигун позбавляє чинності сертифікацію ЄС для цього виробу.

Визначення щодо безпеки

Попередження, застереження й примітки служать для наголошення на особливо важливих положеннях посібника.



ПОПЕРЕДЖЕННЯ: Вказує на те, що в разі порушення інструкцій, наведених у цьому посібнику, існує небезпека поранення або смерті оператора чи інших осіб, що знаходяться поруч.



УВАГА: Вказує на те, що в разі порушення інструкцій, наведених у цьому посібнику, існує небезпека пошкодження виробу, інших матеріалів або навколишніх об'єктів.

Зверніть увагу: Використовується для надання додаткової інформації щодо певної ситуації.

Загальні правила техніки безпеки



ПОПЕРЕДЖЕННЯ: Перш ніж розпочати використання виробу, уважно прочитайте наведені нижче попередження



ПОПЕРЕДЖЕННЯ: Під час роботи із цим виробом існує ризик травматичної ампутації руки або ноги чи травми через об'єкти, що відлітають із-під лез. Недотримання наведених далі інструкцій із техніки безпеки може призвести до серйозних травм або смерті.

- Уважно та вдумливо прочитайте інструкції та попередження, наведені в цьому документі, посібнику користувача й на машині, двигуні та приладді, і дотримуйтеся їх.
- Користуватися цією машиною дозволено лише тим операторам, які є відповідальними дорослими особами, ознайомлені з інструкціями, навчені й фізично здатні працювати з нею.
- Не перевозьте пасажирів і не дозволяйте стороннім особам перебувати поблизу виробу.
- Особам у стані алкогольного чи наркотичного сп'яніння заборонено користуватися машиною.

- Дотримуйтеся рекомендацій виробника щодо грузил на колеса або урівноважувальних грузил.
- З'ясуйте, як безпечно використовувати виріб та елементи керування ним, а також, як швидко зупинити машину в разі потреби.
- Навчіться розпізнавати попереджувальні знаки.
- Тримайте виріб у чистоті, щоб вам було добре видно знаки та наклейки на ньому.
- Пам'ятайте, що оператор несе відповідальність за нещасні випадки, в результаті яких постраждали інші особи або їхнє майно.
- Використовуйте виріб тільки при денному світлі або в добре освітленому середовищі. Тримайте виріб подалі від отворів та інших нестандартних об'єктів на землі. Будьте обережні – під час роботи можуть виникати інші ризики.
- Не дозволяйте дітям або іншим особам, що не мають дозволу на роботу з виробом, використовувати його або обслуговувати його. Вік користувача може регламентуватися місцевими законами.
- При увімкненні двигуна, застосуванні привода та на початку їзди необхідно переконатися, що навколо нікого немає.
- Стежте за дорожнім рухом, працюючи біля дороги або перетинаючи дорогу.
- Не користуйтеся виробом, якщо ви втомлені, перебуваєте під впливом алкогольних, наркотичних, лікарських чи будь-яких інших засобів, що можуть вплинути на зір, зосередженість, свідомість чи координацію рухів.
- Виріб слід паркувати на рівній поверхні та з вимкненим двигуном.

Правила техніки безпеки, що стосуються дітей



ПОПЕРЕДЖЕННЯ: Перш ніж розпочати використання виробу, уважно прочитайте наведені нижче попередження.

- Недбалість оператора під час користування пристроєм у присутності дітей може призвести до трагічних наслідків. Виріб і процес скошування часто привертають увагу дітей. У жодному разі не покладайтеся на те, що діти залишаються там, де ви їх бачили востаннє.
- Не дозволяйте дітям наблизитися до ділянки, де ви працюєте. Залишайте дітей під дбайливим наглядом відповідальних дорослих осіб, окрім оператора машини.

- Заборонено перевозити дітей навіть із вимкненими лезами. Діти можуть упасти й тяжко травмуватися або заважатимуть безпечному експлуатуванню машини. Діти, які вже каталися раніше, можуть несподівано забігти в робочу зону, щоб покататися знову, і потрапити під виріб, що рухається вперед або назад.

Правила техніки безпеки під час використання виробу



ПОПЕРЕДЖЕННЯ: Перш ніж розпочати використання виробу, уважно прочитайте наведені нижче попередження.



ПОПЕРЕДЖЕННЯ: Не торкайтеся двигуна або вихлопної системи під час роботи виробу або безпосередньо після завершення роботи. Двигун і вихлопна система сильно нагріваються під час роботи. Існує небезпека опіків, пожежі й пошкодження майна або навколишніх об'єктів. Під час роботи з виробом тримайтеся подалі від куців та інших об'єктів.

- Вмикайте двигун лише в добре провітрюваних місцях. Вихлопні гази містять чадний газ, що є смертельною отрутою.
- Використовуйте машину лише за денного світла або якісного штучного освітлення.
- Уникайте наїзду на ями, рівчачки, вибоїни, каміння або приховані предмети. На нерівній поверхні машина може перевернутися або оператор може втратити рівновагу чи оступитися.
- Не розташовуйте руки й ноги поруч із частинами, що обертаються, або під інструментом. Тримайтеся подалі від вихідного отвору.
- Не спрямовуйте матеріали, що викидаються, на інших осіб. Уникайте викидання матеріалу на стіну або іншу перешкоду. Матеріал може відрикошетити на оператора Зупиняйте леза, коли перетинає гравійні поверхні.
- Ніколи не залишайте ввімкнену машину без нагляду. Завжди зупиняйте її на рівній поверхні, від'єднуйте приладдя, задійоїте стоянкове гальмо й зупиняйте двигун.
- Не виконуйте скошування, рухаючись заднім ходом, за винятком випадків, коли цього неможливо уникнути. Перед початком руху заднім ходом обов'язково озирніться назад і вниз.
- Зменшуйте швидкість перед поворотом за ріг.

Правила техніки безпеки під час використання виробу на схилах



ПОПЕРЕДЖЕННЯ: Перш ніж розпочати використання виробу, уважно прочитайте наведені нижче попередження.

Схили є основним фактором аварій. Робота на схилах потребує особливої уваги.

- Переміщуйтеся на схилах у напрямках, рекомендованих виробником. Будьте уважними, працюючи поблизу укосів.
- Уникайте скошування вологої трави. (Через ненадійну опору під ногами оператор може послизнутися та впасти, що може призвести до нещасного випадку.)
- Не використовуйте виріб, якщо ви не впевнені в надійності зчеплення з поверхнею, належній керованості або стабільності. Шини можуть ковзати навіть за зупинених коліс.
- Завжди тримайте машину на передачі під час руху вниз. Не спускайтеся схилами.
- Уникайте зрушування з місця та зупинок на схилах. Уникайте різких змін швидкості або напрямку руху. Здійсніть повороти повільно й поступово.
- Будьте особливо уважними під час експлуатування машини з травозбірником або іншим нависним приладдям. Використання зазначеного приладдя може погіршити стійкість машини.
- Робота на схилах пов'язана з ризиком втрати контролю над виробом і перекидання виробу. Це може призвести до травмування чи смерті. На будь-яких схилах потрібно скошувати траву дуже обережно. Якщо ви не зможете розвернутися на схилі або не впевнені в безпеці роботи, не косіть цей схил.
- Приберіть каміння, гілки й інші перешкоди.
- На схилі треба косити згори вниз і навпаки, а не з боку в бік.
- Не використовуйте виріб на ділянках із нахилом понад 10°.
- На схилах необхідно їздити плавно та повільно.
- Стежте, щоб на вашому шляху не опинилися канавки, отвори та пагорби. Не наїжджайте на такі перешкоди. На нерівному ґрунті існує велика небезпека перекидання виробу. Висока трава може приховувати перешкоди.
- Не косіть на краю схилів, канав і берегів водоймищ. Виріб може несподівано перекинутися, якщо одне колесо натрапить на кромку крутого схилу або канави, або якщо кромка зникне.

Правила техніки безпеки під час використання виробу на схилах

- Конструкція для захисту під час перекидання є невід'ємним та ефективним засобом безпеки. Заборонено демонтувати або видозмінювати систему ROPS.
- Під час експлуатування машини тримайте складану систему ROPS у піднятому й заблокованому положенні та користуйтеся паском безпеки.
- Опускайте складану систему ROPS лише на деякий час і в разі крайньої необхідності. Не варто використовувати пасок безпеки, коли систему ROPS опущено. Коли складана система ROPS перебуває в опущеному положенні, захисту від перекидання немає.
- Замініть пошкоджену систему ROPS. Не ремонтуйте й не видозмініуйте.

Засоби індивідуального захисту



ПОПЕРЕДЖЕННЯ: Перш ніж розпочати використання виробу, уважно прочитайте наведені нижче попередження.

- Під час роботи з виробом використовуйте сертифіковане особисте захисне спорядження. Засоби індивідуального захисту не можуть повністю усунути небезпеку травмування, але в разі нещасного випадку знизять ступінь тяжкості травми. Дозвольте дилеру допомогти вам із вибором підходящого обладнання.
- Завжди користуйтеся засобами захисту слуху затвердженого зразка. Тривала робота в умовах сильного шуму може призвести до необоротних порушень слуху.
- Завжди надягайте захисні черевички або чоботи. Не рекомендується взувати взуття з металевими носками. Не працюйте з виробом босоніж.

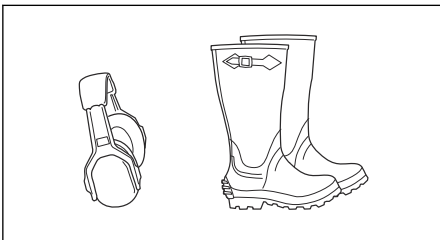

- За потреби надягайте рукавички, наприклад, якщо необхідно приєднати, оглянути або почистити різальне обладнання.
- Не вдягайте просторий одяг, прикраси чи інші речі, що можуть застрягнути між рухомими частинами.
- Тримайте під рукою аптечку та вогнегасник.

Механізми безпеки на пристрої



ПОПЕРЕДЖЕННЯ: Перш ніж розпочати використання виробу, уважно прочитайте наведені нижче попередження.

- Не використовуйте виріб із пошкодженими захисними пристроями. Регулярно перевіряйте захисні пристрої. У випадку пошкодження захисних пристроїв зверніться до центру обслуговування Husqvarna.
- Не змінюйте конструкцію захисних пристроїв. Забороняється працювати з виробом, якщо захисні пластини, кожуки, запобіжні вимикачі або інші захисні пристрої не встановлені або зламані.

Задіяння та деактивація конструкції для захисту при перекиданні (Roll Over Protective Structure, ROPS)

- Демонтуйте 2 штифти, що утримують ROPS, та складіть її назад. Задіяні ROPS можна виконавши вищенаведену процедуру в зворотному порядку.

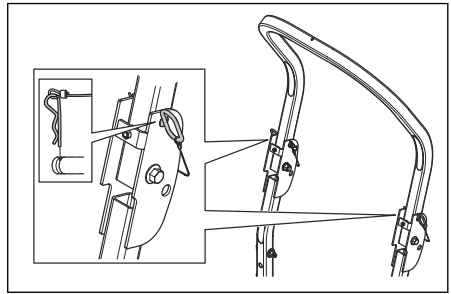

ПОПЕРЕДЖЕННЯ:

Дотримуйтеся наступних інструкцій для ROPS та ремня безпеки.

- Не використовуйте ремень безпеки, якщо система ROPS не задіяна.
- Коли система ROPS задіяна, необхідно завжди використовувати ремень безпеки.
- Переконайтеся, що ROPS встановлена правильно та не має пошкоджень.

Перевірка замка запалювання

- Для перевірки замка запалювання запустіть і зупиніть двигун. Див. *Запуск двигуна на сторінці 47 та Зупинення двигуна на сторінці 49.*
- Переконайтеся, що двигун заводиться, коли ви переводите ключ запалювання в положення запуску.
- Переконайтеся, що двигун миттєво припиняє роботу, коли ви переводите ключ запалювання в положення зупинки.

Експлуатаційні умови

Ці умови є необхідними для запуску двигуна:

- Важелі керування перебувають у нейтральному положенні.
- Стояночне гальмо ввімкнено.
- Привід лез вимкнено.
- Систему контролю присутності оператора опущено.

Двигун має зупинятися в таких ситуаціях:

- Стояночне гальмо не ввімкнено, а оператор встав зі свого місця.
- Привод лез увімкнено, і оператор встає із сидіння.

Спробуйте запустити двигун без дотримання однієї з цих умов. Змініть умови й спробуйте ще раз. Робіть таку перевірку щодня.

Стояночне гальмо



ПОПЕРЕДЖЕННЯ: У випадку несправності стояночного гальма виріб може почати рухатися та травмувати людей або пошкодити майно. Обов'язково перевіряйте та регулюйте стояночне гальмо на регулярній основі.

Див. *Перевірка стояночного гальма на сторінці 53.*

Глушник



ПОПЕРЕДЖЕННЯ: Не використовуйте виріб із пошкодженим глушником або взагалі без глушника. В разі пошкодження глушника збільшується рівень шуму та підвищується небезпека загоряння.

Глушник зменшує рівень шуму та відводить вихлопні гази подалі від оператора.

Регулярно оглядайте глушник, стежте, щоб він був правильно під'єднаний та справний.



ПОПЕРЕДЖЕННЯ: Під час роботи виробу та відразу після роботи, а також під час роботи двигуна на холостих обертах глушник сильно нагрівається. Зважайте на легкозаймисті матеріали та/або випари, щоб не допустити пожежі.

Перевірка глушника

- Регулярно оглядайте глушник, стежте, щоб він був правильно під'єднаний та справний.

Іскрогасник

Цей виріб оснащено двигуном внутрішнього згоряння. Не використовуйте цей виріб біля рослинності без іскрогасника, який відповідає вимогам місцевого чи державного законодавства. Федеральні закони діють на землях, що належать федеральному уряду.

Іскрогасник для глушника доступний для придбання в авторизованих Husqvarna дилерів.

Захисні кожухи

Відсутність захисних кожухів або використання пошкоджених кожухів підвищує небезпеку травм від рухомих деталей і гарячих поверхонь. Перед роботою з виробом необхідно перевірити захисні кожухи. Переконайтеся, що захисні кожухи правильно встановлені й на них немає тріщин чи інших пошкоджень. Замініть пошкоджені кожухи.

Заходи безпеки під час роботи з паливом



ПОПЕРЕДЖЕННЯ: Перш ніж розпочати використання виробу, уважно прочитайте наведені нижче попередження.



ПОПЕРЕДЖЕННЯ: Будьте обережні з пальним. Воно легкозаймисте і може стати причиною серйозних травм та пошкодження майна.

- Загасіть будь-які сигарети, сигари, курильні трубки та інші джерела займання.
- Користуйтеся лише сертифікованими канистрами для пального.
- Не відкручуйте кришку паливного бака й не заливайте пальне під час роботи двигуна.
- Не здійснюйте заправлення паливом у приміщенні або замкненому просторі.
- Не зберігайте виріб або канистри з паливом, не здійснюйте заправлення поблизу джерел відкритого вогню, іскор або запальників, наприклад біля бойлера чи інших подібних приладів.
- Якщо паливо пролилося, не намагайтеся запустити двигун і не допускайте утворення будь-якого джерела займання, поки пари палива не зникнуть.
- Щоб запобігти виникненню пожежі: не допускайте накопичення на машині трави, листя та іншого сміття; очищуйте витоки оливи або пального й видаляйте залишки, просочені паливом; перед зберіганням дайте машині охолоннути.
- Будьте особливо уважні, коли маєте справу з бензином та іншими видами палива. Вони є легкозаймистими речовинами, а їхні пари вибухонебезпечні.

- Бензин та бензинові випари є отруйними та надзвичайно легкозаймливими. Поводьтеся з бензином обережно, щоб уникнути травмування та пожежі.
- Перш ніж заправляти виріб бензином, зачекайте, доки охолоне двигун.
- Не заливайте паливо в місцях, де можуть виникати іскри чи є джерело відкритого полум'я.
- Якщо в паливній системі є витоки, не запускайте двигун, доки не усунете їх.
- Не заливайте більше палива, ніж рекомендовано. Через нагрівання двигуна та під впливом сонячних променів пальне збільшується в об'ємі та може вилитися з баку, якщо його забаргати.
- Зберігайте виріб і пальне таким чином, щоб не було небезпеки протікання палива або його випарування.

Безпека під час транспортування

- Для транспортування виробу використовуйте схвалений транспортний засіб.
- Норми державного або місцевого законодавства можуть накладати обмеження на транспортування цього виробу.
- Оператор транспортного засобу несе відповідальність за надійне кріплення виробу під час транспортування. Див. *Транспортування на сторінці 63.*

Буксирування

- Для завантажування машини на транспортний засіб або її вивантажування використовуйте рампи повної ширини.

Безпека під час буксирування

- Дотримуйтеся рекомендацій виробника щодо обмеження ваги обладнання, що буксирується, та щодо буксирування на схилах.
- Використовуйте лише обладнання для буксування, сертифіковане Husqvarna.
- Під'їднуйте обладнання за допомогою буксирного пристрою.
- Переконайтеся в тому, що під час буксирування обладнання поблизу немає сторонніх осіб.
- Не допускайте дітей і сторонніх осіб всередину обладнання, що буксирується, або на нього.
- Не буксируйте обладнання на схилах чи нерівних поверхнях. Вага обладнання, що буксирується, може призвести до втрати зчеплення з поверхнею й керування.

Заходи безпеки під час роботи з акумуляторами



ПОПЕРЕДЖЕННЯ:

Пошкоджений акумулятор може вибухнути й спричинити травмування. Якщо акумулятор пошкоджений або деформований, зверніться до уповноваженого центру обслуговування Husqvarna.



ПОПЕРЕДЖЕННЯ: Перш ніж розпочати використання виробу, уважно прочитайте наведені нижче попередження.

- Перебувати поблизу від акумулятора слід у захисних окулярах.
- Під час роботи біля акумулятора на вас не повинно бути годинника, прикрас й інших металевих предметів.
- Тримайте акумулятор у місці, недоступному для дітей.
- Заряджайте акумулятор у добре провітрюваному місці.
- Під час зарядження акумулятора стежте, щоб займисті матеріали перебували на відстані не менше 1 м від акумулятора.
- Старі акумулятори слід утилізувати. Див. *Утилізація на сторінці 64.*
- З акумулятора можуть виділятися вибухові гази. Не паліть біля акумулятора. Тримайте акумулятор подалі від джерел відкритого вогню й іскор.

Правила техніки безпеки під час обслуговування



ПОПЕРЕДЖЕННЯ: Перш ніж розпочати використання виробу, уважно прочитайте наведені нижче попередження.



ПОПЕРЕДЖЕННЯ: Виріб важкий та може призвести до травмування чи пошкодження майна або навколишніх об'єктів. Забороняється виконувати технічне обслуговування двигуна чи різальної деки, не виконавши наступних вимог:

- Двигун вимкнений.
- Виріб припарковано на рівній поверхні.
- Стояночне гальмо ввімкнено.
- Ключ запалювання перебуває в положенні «Стоп» і вийнятий.
- Леза розчеплені.

- Усі рухомі деталі цілковито зупинено.
- Проводи запалювання від'єднано від свічок запалювання.



ПОПЕРЕДЖЕННЯ: Рідина під тиском може протікати з таким зусиллям, що проникатиме крізь шкіру та призведе до тяжких травм. Якщо рідина потрапила під шкіру, негайно зверніться по медичну допомогу. Тримайте тіло й руки подалі від отворів або форсунок, які викидають рідину під високим тиском. У разі виникнення в машині витоку негайно відвідайте сервісний центр задля обслуговування кваліфікованими фахівцями.



ПОПЕРЕДЖЕННЯ: Вихлопні гази з двигуна містять монооксид вуглецю – отруйний і дуже небезпечний газ без запаху. Не працюйте з виробом у закритих приміщеннях чи місцях із недостатнім провітрюванням.

- Тримайте виріб у належному робочому стані. Замініть зношені або пошкоджені деталі. Будьте обережними під час обслуговування лез. Обгортайте леза або використовуйте захисні рукавички. Замініть пошкоджені леза. Не ремонтуйте леза й не вносьте зміни до їхньої конструкції.

Перед виконанням ремонтних робіт від'єднайте дрти свічки запалювання (якщо встановлена) та негативний дріт акумулятора.

Для забезпечення максимальної ефективності та безпечності регулярно виконуйте технічне обслуговування виробу згідно з графіком технічного обслуговування. Див. *Графік технічного обслуговування на сторінці 50.*

- Ураження електричним струмом може призвести до травм. Не торкайтеся дротів, коли двигун увімкнений. Не можна перевіряти функціонування системи запалювання пальцями.
- Зачекайте, доки виріб охолоне, і лише після цього беріться до технічного обслуговування двигуна.
- Леза дуже гострі, тому можуть спричинити порізи. Працюючи з лезами, загорніть їх у щось або вдягніть захисні рукавиці.
- Не перевертайте двигун, якщо свічку або провід запалювання знято.
- Переконайтеся, що всі гайки та болти правильно затягнуті, а обладнання знаходиться в належному стані.
- Не змінюйте положення регуляторів. Якщо частота обертання двигуна буде занадто високою, це може призвести до пошкодження компонентів виробу. Відомості про максимальну дозволена частоту обертання двигуна див. у *Технічні дані на сторінці 65.*
- Виріб був схвалений для роботи тільки з обладнанням, яке надається або рекомендується виробником.

Експлуатація

Вступ



ПОПЕРЕДЖЕННЯ: Перед експлуатацією виробу обов'язково прочитайте й усвідомте зміст розділу про заходи безпеки.

Перший запуск виробу



ПОПЕРЕДЖЕННЯ: Перед першим запуском виробу обов'язково прочитайте й усвідомте зміст цього розділу.

- Якщо ви запустили виріб уперше, налаштуйте регулятор дросельної заслінки на малу швидкість і пересувайтеся на малій швидкості.
- Під час першого використання заборонено пересувати важелі керування в крайні переднє чи заднє положення.

- Тренуйтеся керувати переміщенням виробу на твердій поверхні, наприклад на бетоні чи асфальті; тільки після цього ви можете перейти до роботи на газоні.

Дії перед початком роботи з виробом



ПОПЕРЕДЖЕННЯ: Перед експлуатацією виробу обов'язково прочитайте й усвідомте зміст розділу про заходи безпеки.



ПОПЕРЕДЖЕННЯ: Перед початком роботи з виробом ви маєте переконатися в тому, що в робочій зоні немає каменів або інших предметів, які можуть відкинути леза, що обертаються.

- Виконайте щоденне технічне обслуговування. Див. *Графік технічного обслуговування на сторінці 50*.
- Переконайтеся, що в паливному баку достатньо пального.
- Налаштування висоти різання. Див. *Графік технічного обслуговування, яке виконує оператор на сторінці 50*.

- Для регулювання підвіски сидіння повертайте рукоятку, розташовану під сидінням (А). Для забезпечення м'якої підвіски повертайте рукоятку проти годинникової стрілки, а для забезпечення жорсткої підвіски – за годинниковою стрілкою.

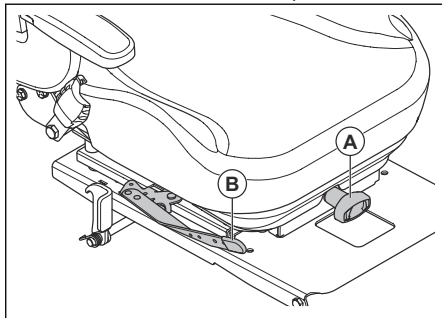

- Натисніть на важіль, розташований під сидінням (В), і перемістіть його вбік, після чого пересуньте сидіння вперед чи назад.

Складання сидіння

Сидіння можна скласти в напрямку вперед, щоб забезпечити доступ до акумулятора й системи гідростатичної трансмісії.

1. Припаркуйте виріб на рівній поверхні.
2. Для складання сидіння в напрямку вперед посуňte важіль і перемістіть спинку сидіння вперед.

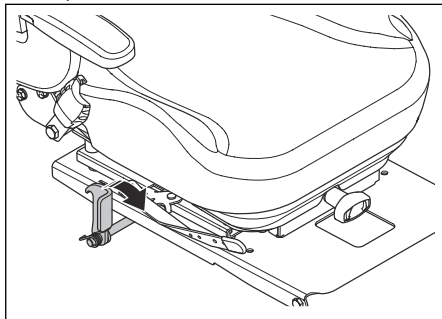

Увімкнення та вимкнення стоянкового гальма

Цей виріб не має спеціального важеля стоянкового гальма. Стоянкове гальмо вбудовано у 2 важелі керування.

- Щоб увімкнути стоянкове гальмо, посуňte 2 важелі керування вбік від сидіння одночасно. Місце розташування важелів керування див. у *Огляд виробу на сторінці 36*.

Зверніть увагу: Під час задіювання стоянкового гальма виріб має бути нерухомим.

Заправлення паливом



ПОПЕРЕДЖЕННЯ: Бензин є надзвичайно легкозаймистою речовиною. Будьте обережні та заправляйте виріб надворі (див. *Заходи безпеки під час роботи з паливом на сторінці 43*).



ПОПЕРЕДЖЕННЯ: Двигун і вихлопна система сильно нагріваються під час роботи. Ризик опіків. Перед заповненням паливного бака дайте двигуну й вихлопній системі охолонути.



ПОПЕРЕДЖЕННЯ: Не використовуйте паливний бак у якості підставки.



УВАГА: Заправлення паливом невідповідного типу може призвести до пошкодження двигуна.

Двигун працює на бензині з мінімальним октановим числом 91 RON (87 AKI), не змішаному з оливою. Рекомендуємо використовувати біорозкладаний бензин-алкілат.

- Перевіряйте рівень палива перед кожним використанням і заправляйте виріб, якщо потрібно.
- Не заповнюйте паливний бак повністю. Заповніть бак до крайки заливного отвору.

Регулювання сидіння

Сидіння може переміщуватись уперед або назад; можна регулювати підвіску сидіння.



ПОПЕРЕДЖЕННЯ: Не регулюйте положення сидіння, коли машина працює.

Зверніть увагу: Якщо ви не посунете 2 важелі керування вбік від сидіння одночасно, двигун зупиниться.

- Щоб вимкнути стоянкове гальмо, посуňte 2 важелі керування вбік до сидіння одночасно.

Зчеплення та розчеплення системи привода



УВАГА: Виконуйте зчеплення та розчеплення системи привода тільки тоді, коли вибір припарковано на рівній поверхні.

Якщо треба пересунути вибір із вимкненим двигуном у ручний спосіб, спочатку від'єднайте систему привода. Від'єднання та приєднання системи привода здійснюються із використанням перепускних клапанів. Важелі перепускних клапанів розташовано попереду кожної трансмісії.

Для від'єднання системи привода дотримуйтеся процедури, описаної нижче.

- Припаркуйте вибір на рівній поверхні та вимкніть двигун.
- Опустіть різальну деку в найнижче положення.
- Установіть важелі керування рухом у нейтральне положення.
- Підніміть сидіння.
- Переведіть 2 перепускних важелі в горизонтальне положення.

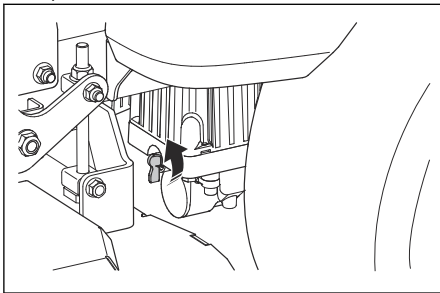

Зверніть увагу: Штовхаючи вибір перед собою руками, затягніть його на вантажівку або причеп. Не натискайте на важелі керування.

- Щоб задіяти систему привода, переведіть перепускні важелі у вертикальне положення.

Установлення різальної деки в положення транспортування або в положення скошування

Під час транспортування різальна дека має перебувати в транспортному положенні.

- Натискайте на педаль підймання деки доти, доки різальна дека не зафіксується в положенні для транспортування.
- Для опускання різальної деки в положення скошування натисніть на педаль опускання деки й відтягніть важіль звільнення з положення для транспортування.

Налаштування висоти різання

- Установіть різальну деку в положення для транспортування. Див. *Установлення різальної деки в положення транспортування або в положення скошування на сторінці 47.*
- Уставте штифт (A) в отвір до бажаної висоти скошування.

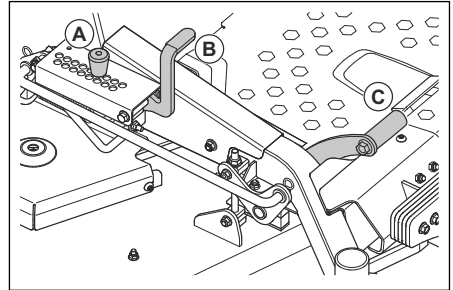

- Для опускання різальної деки в положення скошування натисніть на педаль підймання деки (B) та відтягніть важіль звільнення з положення для транспортування (C) назад.

Запуск двигуна

- Сядьте на сидіння.
- Натисніть кнопку вала відбору потужності, щоб вимкнути привід різальної деки.

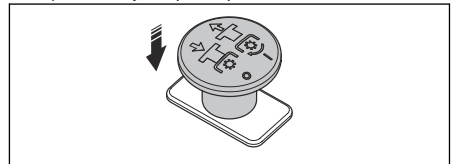

- Установіть різальну деку в положення для транспортування. Див. *Установлення різальної деки в положення транспортування або в положення скошування на сторінці 47.*
- Увімкніть стоянкове гальмо. Див. *Увімкнення та вимкнення стоянкового гальма на сторінці 46.*

5. Переведіть важіль акселератора (А) в положення $\frac{1}{2}$.

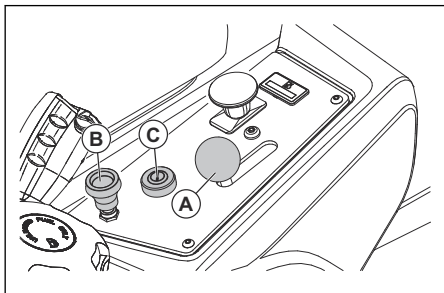

6. Якщо двигун холодний, потягніть важіль заслінки (В) догори.
7. Відкрийте клапан паливного бака.
8. Натисніть і поверніть ключ запалювання (С) в положення запуску.
9. Після запуску двигуна негайно відпустіть ключ запалювання й поверніть його в робоче положення.

Зверніть увагу: Не утримуйте ключ запалювання в положенні запуску більше 5 секунд. Якщо двигун не запускається, зачекайте 15 секунд та спробуйте ще раз.

10. Якщо двигун холодний, повільно потягніть важіль заслінки донизу.
11. Перш ніж витиснути важіль дроселя, дайте двигуну попрацювати за середнього положення дроселя ($\frac{1}{2}$) упродовж 3–5 хвилин.
12. Переведіть регулятор керування газом у положення повністю відкритої дросельної заслінки.

Робота з виробом

1. Запустіть двигун. Див. *Запуск двигуна на сторінці 47.*
2. Вимкніть стоянкове гальмо. Див. *Увімкнення та вимкнення стоянкового гальма на сторінці 46.*

3. Обережно перемістіть 2 важелі керування вперед. Виріб почне рухатися вперед. Швидкість переміщення вперед збільшується з подальшим переміщенням 2 важелів керування вперед.

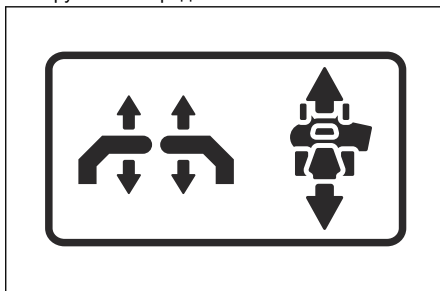

4. Обережно потягніть 2 важелі керування назад. Виріб почне рухатися назад. Швидкість переміщення назад збільшується з подальшим переміщенням 2 важелів керування назад.
5. Для зменшення швидкості та для того, щоб зупинити виріб, переведіть 2 важелі керування в нейтральне положення.
6. Якщо ви рухаетесь у напрямку вперед, то для повертання ліворуч або праворуч виконайте дії, описані нижче.

- а) Щоб повернути ліворуч, відтягніть лівий важіль керування в напрямку нейтрального положення. Що більше ви будете переміщувати лівий важіль керування в напрямку назад, то більше виріб повертатиме ліворуч.

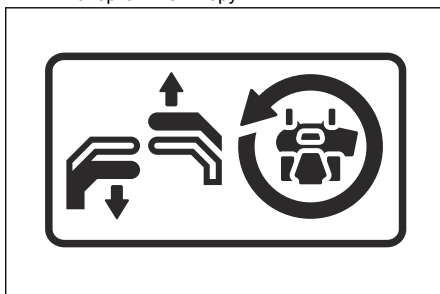

- b) Щоб повернути праворуч, відтягніть правий важіль керування в напрямку нейтрального положення. Що більше ви будете переміщувати правий важіль керування назад, то більше виріб повертатиме праворуч.

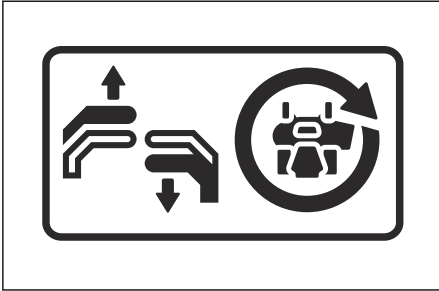

7. Щоб розвернутися на місці, виконайте дії, описані нижче.
- a) Щоб зменшити швидкість або зупинити виріб, відтягніть 2 важелі керування в напрямку назад (у напрямку нейтрального положення).
- b) Щоб розвернутися на місці, перемістіть 1 важіль керування трохи вперед, а інший – трохи назад.
8. Опустіть різальну деку в положення скошування. Див. *Установлення різальної деки в положення транспортування або в положення скошування на сторінці 47.*
9. Відтягніть кнопку вала відбору потужності, щоб увімкнути привод лез.
10. Якщо треба відрегулювати висоту скошування під час роботи, зверніться до *Налаштування висоти різання на сторінці 47.*

Зупинення двигуна

1. Щоб зупинити виріб, переведіть 2 важелі керування в нейтральне положення.
2. Увімкніть стоянкове гальмо.
3. Щоб від'єднати систему привода лез, натисніть кнопку вала відбору потужності.

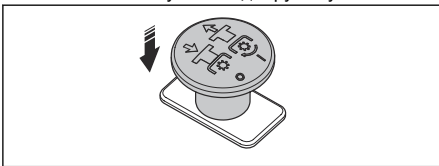

4. Установіть різальну деку в положення для транспортування.
5. Переведіть регулятор керування газом у положення мінімально відкритої дросельної заслінки.

6. Дайте двигуну попрацювати в холостому режимі щонайменше 1 хвилину, доки не буде досягнуто звичайної робочої температури двигуна.
7. Поверніть ключ запалювання в положення зупинки.
8. Якщо ви залишаєте виріб, вийміть ключ запалювання із замка запалювання.

Забезпечення ефективного скошування

- Для забезпечення максимальної ефективності регулярно виконуйте технічне обслуговування виробу згідно з графіком технічного обслуговування. Див. *Графік технічного обслуговування на сторінці 50.*
- Не косіть вологий газон. Якщо трава волога, скошування буде неефективним.
- Починайте косити, установивши велику висоту скошування, а потім поступово зменшуйте її.
- Під час скошування трави використовуйте повну потужність.
- Якщо трава має значну висоту й товщину, рухайте виріб уперед на малій швидкості.
- Скошуйте траву за довільним маршрутом.
- У разі використання комплекту для мульчування зрізайте траву частіше.
- Щоб досягнути найкращого результату скошування, треба косити траву часто.

Розворот за три етапи

Правильне виконання повороту дасть змогу запобігти пошкодженню газону. Мета – виконання повороту під час руху вперед чи назад. Не намагайтеся виконувати поворот у тісному просторі на зупиненому колесі.

1. Зріжте рядок трави.

- Виконайте поворот малого радіуса (А) у напрямку незрізаної частини трави.

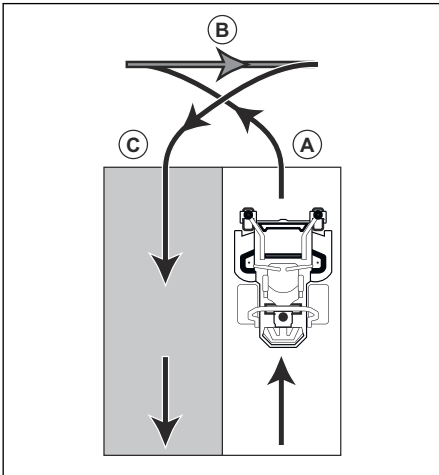

- Відтягніть 2 важелі керування в нейтральне положення та перемістіть виріб назад (В).
- Натиснувши на важелі керування, перемістіть їх уперед. Щоб виконати поворот малого радіуса (С), відтягніть важіль керування з більшим зусиллям у напрямку рядка, який ви зрізали перед цим.
- Щоб зрізати наступний рядок, перемістіть 2 важелі керування вперед.

ТЕХНІЧНЕ ОБСЛУГОВУВАННЯ

Вступ



ПОПЕРЕДЖЕННЯ: Перед виконанням будь-яких робіт із технічного обслуговування обов'язково прочитайте й усвідомте зміст розділу про заходи безпеки.

X = Інструкції наведено в цьому посібнику користувача.

O = Див. інструкцію в посібнику з експлуатування двигуна.

Графік технічного обслуговування, яке виконує оператор

Графік технічного обслуговування

* = Інструкції в цьому посібнику користувача не наводяться.

Технічне обслуговування	Щоденне технічне обслуговування		Виконуйте процедури технічного обслуговування щонайменше один раз на рік	Інтервали технічного обслуговування в годинах			
	Перед	Після		25	50	100	300
Перевірте стоянкове гальмо.	X		*		*		
Перевірте рівень моторної оливи.	O						
Перевірте систему безпеки.	X						
Переконайтеся, що немає протікань пального чи оливи.	*						

Технічне обслуговування	Щоденне технічне обслуговування		Виконуйте процедури технічного обслуговування щонайменше один раз на рік	Інтервали технічного обслуговування в годинах			
	Перед	Після		25	50	100	300
Переконайтеся, що виріб не пошкоджений зовні.		*					
Переконайтеся, що немає погано закріплених частин.		*					
Перевірте різальну деку на відсутність зовнішніх пошкоджень.		*					
Перевірте налаштування різальної дека.			X				X
Перевірте тиск у шинах.				X	X	X	X
Перевірте під'єднання акумулятора.			X	X	X	X	X
Перевірте трос дроселя.						O	
Перевірте ролики (кожні 200 годин роботи).			X			X	
Перевірте зазор клапана двигуна. ¹⁶			*				*
Очистьте всмоктувач холодного повітря двигуна.		O		O			
Очистьте всмоктувач холодного повітря двигуна. ¹⁷			O	O			
Очистьте нижній бік різальної дека.		X					
Очистьте область навколо двигуна.		*					
Очистьте область навколо пасів і шківів пасів.		*			*	*	*
Перевірте паси та шківви.			X			X	

¹⁶ Має здійснювати лише авторизований персонал.

¹⁷ Під час робіт у дуже запиленому середовищі процедури очищення та заміни треба виконувати частіше.

Технічне обслуговування	Щоденне технічне обслуговування		Виконуйте процедури технічного обслуговування щонайменше один раз на рік	Інтервали технічного обслуговування в годинах			
	Перед	Після		25	50	100	300
Очистьте поролоновий фільтр попереднього очищення (якщо виріб обладнано ним). ¹⁸			○	○			
Замініть поролоновий фільтр попереднього очищення (якщо виріб обладнано ним). ¹⁹			○				
Очистьте паперовий елемент фільтрування. ²⁰			○	○			
Огляньте глушник і щиток для захисту від іскор.			*		*	*	*
Запустіть двигун і леза, переконайтеся, що немає незвичайних звуків.		*					
Заточіть леза. ²¹			Х	Х			
Замініть леза.			Х	Х			
Замініть свічки запалювання.			○		○		
Замініть моторну оливу. ²²			○	○			
Замініть фільтр моторної оливи.			○		○		
Замініть паливний фільтр.			○		○		
Замініть паперовий повітряний фільтр. ²³			○		○		

¹⁸ Під час робіт у дуже запиленому середовищі процедури очищення та заміни треба виконувати частіше.

¹⁹ Під час робіт у дуже запиленому середовищі процедури очищення та заміни треба виконувати частіше.

²⁰ Під час робіт у дуже запиленому середовищі процедури очищення та заміни треба виконувати частіше.

²¹ Має здійснювати лише авторизований персонал.

²² Замініть моторну оливу вперше через 8–10 годин роботи. Якщо виріб працює за значного навантаження чи за високої температури навколишнього середовища, замінійте моторну оливу кожні 50 годин роботи.

²³ Під час робіт у дуже запиленому середовищі процедури очищення та заміни треба виконувати частіше.

Технічне обслуговування	Щоденне технічне обслуговування		Виконуйте процедури технічного обслуговування щонайменше один раз на рік	Інтервали технічного обслуговування в годинах			
	Перед	Після		25	50	100	300
Обслуговування після 300 годин роботи. ²⁴			*				*

Чищення виробу



УВАГА: Не використовуйте високонапірний промивальний пристрій або обладнання для парової чистки. Вода може потрапити на підшипники та електричні з'єднання й викликати корозію, що призводить до пошкодження виробу.

Чистити виріб необхідно відразу після використання.

- Не промивайте гарячі поверхні на кшталт двигуна, глушника та вихлопної системи. Зачекайте, доки поверхні охолонуть, а потім усуньте траву чи бруд.
- Перед промиванням водою очистьте щіткою. Видаліть зрізану траву та бруд із трансмісії, поверхні навколо неї, усмоктувача повітря трансмісії та двигуна.
- Вимийте виріб проточною водою зі шлангу. Не користуйтеся пристроями високого тиску.
- Не спрямовуйте струмінь води на електричні компоненти або підшипники. Миючі засоби зазвичай сприяють пошкодженню.
- Очищуйте верхню частину деки за допомогою стисненого повітря.
- Щоб очистити область під різальною декою, використовуйте шланг із водою.
- Після чищення виробу ненадовго запустіть різальну деку, щоб усунути залишки води.

Чищення двигуна та глушника

Не залишайте на двигуні та глушнику залишки трави та бруд. Потраплення до палива або оливи двигуна залишків трави збільшує ризик пожежі та перегрівання двигуна. Перед чищенням дайте двигуну охолонути. Чищення виконуйте щіткою та водою.

Залишки трави біля глушника швидко висихають та становлять ризик виникнення пожежі. Дочекавшись, коли глушник охолоне, усуньте залишки трави щіткою або водою.

Очищення акумулятора

Корозія та бруд на акумуляторі та клеммах можуть призвести до втрати потужності акумулятора.

1. Вийміть акумулятор. Див. *Знімання та встановлення акумулятора на сторінці 54.*
2. Обмийте акумулятор водою та дайте йому висохнути.



УВАГА: Не використовуйте високонапірний промивальний пристрій або обладнання для парової чистки. Вода може потрапити на підшипники та електричні з'єднання й викликати корозію, що призводить до пошкодження виробу.

3. Очистьте клеми й кінці кабелів акумулятора за допомогою дротяної щітки.

Перевірка стояночного гальма

1. Розташуйте виріб на схилі з твердою поверхнею.

Зверніть увагу: Не встановлюйте виріб на трав'янистому схилі для перевірки стояночного гальма.

2. Увімкніть стоянкове гальмо.
3. Якщо виріб починає рухатися із задіяним стоянковим гальмом, доручить спеціалістам з авторизованого центру обслуговування відрегулювати стоянкове гальмо.
4. Вимкніть стоянкове гальмо.

Заряджання акумулятора

- Якщо для запуску двигуна бракує заряду, зарядіть акумулятор. Інформацію щодо часу заряджання акумулятора див. у *Час заряджання акумулятора на сторінці 67.*
- Використовуйте стандартний зарядний пристрій.

²⁴ Має здійснювати лише авторизований персонал.



УВАГА: Забороняється використовувати прискорювач заряджання або бустер для запуску двигуна. Використання прискорювача заряджання або бустера для запуску двигуна призведе до пошкодження електричної системи виробу.

- Перед запуском двигуна завжди від'єднуйте заряджальний пристрій.

Аварійний запуск двигуна

Якщо для запуску двигуна бракує заряду акумулятора, можна виконати аварійний запуск за допомогою кабелів для запуску від зовнішнього джерела. Цей виріб обладнано системою 12 В із негативним заземленням. Виріб, що використовується для аварійного запуску, також має бути обладнано системою 12 В із негативним заземленням.

Під'єднання кабелів для запуску від зовнішнього джерела



ПОПЕРЕДЖЕННЯ: Небезпека вибуху через виділення вибухових газів з акумулятора. Заборонено під'єднувати негативну клему повністю зарядженого акумулятора до негативної клеми розрядженого акумулятора або біля неї.



УВАГА: Не використовуйте акумулятор цього виробу для запуску інших транспортних засобів.

1. Під'єднайте один кінець червоного кабелю до ПОЗИТИВНОЇ клеми (+) на розрядженому акумуляторі (А).

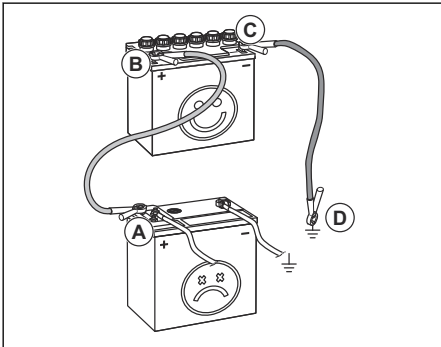

2. Під'єднайте інший кінець червоного кабелю до ПОЗИТИВНОЇ клеми (+) на повністю зарядженому акумуляторі (В).



ПОПЕРЕДЖЕННЯ:

Уникайте короткого замикання кінців червоного кабелю на шасі.

3. Під'єднайте один кінець чорного кабелю до НЕГАТИВНОЇ клеми (-) повністю зарядженого акумулятора.
4. Під'єднайте інший кінець чорного кабелю до ЗАЗЕМЛЕННЯ ШАСІ (D), подалі від паливного бака й акумулятора.

Від'єднання кабелів для запуску від зовнішнього джерела

Зверніть увагу: Для від'єднання кабелів для запуску від зовнішнього джерела потрібно виконувати дії для їх приєднання у зворотному порядку.

1. Від'єднайте ЧОРНИЙ кабель від шасі.
2. Від'єднайте ЧОРНИЙ кабель від повністю зарядженого акумулятора.
3. Від'єднайте ЧЕРВОНИЙ кабель від 2 акумуляторів.

Знімання та встановлення акумулятора

1. Складіть сидіння вперед. Див. *Складання сидіння на сторінці 46*.
2. Зніміть болт і гайку з кронштейна акумулятора й сам кронштейн з акумулятора.

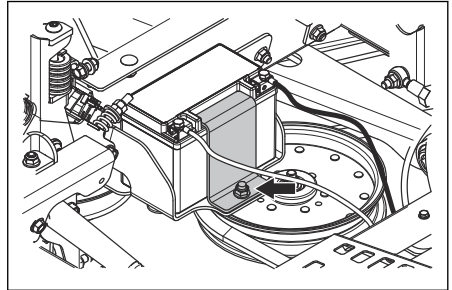

3. Щоб від'єднати чорний кабель акумулятора від негативної (-) клеми, використовуйте 2 гайкових ключі.
4. Щоб від'єднати червоний кабель акумулятора від позитивної (+) клеми, використовуйте 2 гайкових ключі.
5. Обережно вийміть акумулятор із виробу.
6. Для встановлення виконайте вказівки вище у зворотному порядку.

Налаштування швидкості руху вперед

Якщо виріб не переміщується вперед прямо, треба налаштувати швидкість руху вперед.



ПОПЕРЕДЖЕННЯ: Завжди регулюйте швидкість переміщення вперед на відкритій ділянці й за відсутності сторонніх осіб.

1. Перевірте тиск у шинах. Див. *Тиск у шинах на сторінці 55.*
2. Повністю заверніть органи керування рухом. Місця розташування органів керування рухом див. у *Огляд виробу на сторінці 36.*
3. Виверніть органи керування рухом назовні на 4 оберти.



УВАГА: У разі вивертання більш ніж на 4 оберти виріб може бути пошкоджено.

4. Запустіть виріб.
5. Перемістіть важелі керування повністю вперед і почніть роботу з виробом на повному газі.
6. Поступово повертайте органи керування рухом праворуч, доки виріб не почне повертати праворуч.
7. Поступово повертайте органи керування рухом ліворуч, доки виріб не почне рухатися прямо.

Тиск у шинах

Переконайтеся, що тиск у всіх чотирьох шинах правильний. Див. *Технічні дані на сторінці 65.*

Знімання та встановлення передніх коліс

1. Щоб зняти передні колеса з вилки, зніміть гайку й болт.

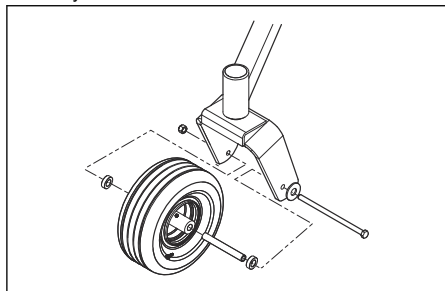

2. Для встановлення виконайте вказівки вище у зворотному порядку. Затягніть болт із моментом 50 фут-фунтів (67,8 Н·м).

Регулювання обмежувальних роликів

Обмежувальні ролики підтримують деку в належному положенні, щоб запобігати зрізанню дерну за найбільш поширених умов рельєфу.

Можна вибрати 3 положення закріплення обмежувальних роликів для забезпечення відповідності різній висоті трави:

- Верхнє положення: Для трави заввишки 1,5–2,5 дюйма / 38–64 мм.
- Середнє положення: Для трави заввишки 2,5–4 дюйми / 64–102 мм.
- Нижнє положення: Для трави заввишки 4–5 дюймів / 102–127 мм.

1. Припаркуйте виріб на рівній поверхні та вимкніть двигун.
2. Зніміть гайку, болт, вісь та обмежувальний ролик.

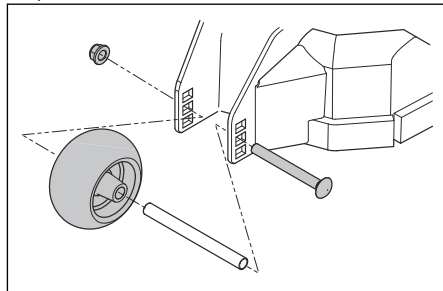

3. Установіть обмежувальний ролик у одне з 3 положень.



УВАГА: У разі неправильного встановлення обмежувальних роликів різальну деку може бути пошкоджено. Обмежувальні ролики мають розташовуватися на відстані приблизно 1/4 дюйма (6,4 мм) від землі.

Налаштування паралельності різальної деки

Після виконання цієї процедури різальна дека буде в стандартному положенні.

1. Переконайтеся, що тиск у шинах правильний. Див. *Тиск у шинах на сторінці 55.*
2. Припаркуйте виріб на рівній поверхні.
3. Поверніть кожний зовнішній кінець леза, щоб вирівняти їх із декою в поперечному напрямку.

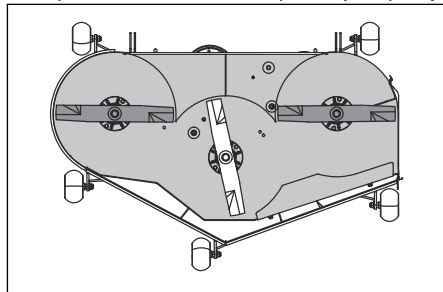



ПОПЕРЕДЖЕННЯ: Леза різальної деки гострі, тому можуть спричинити травму. Використовуйте захисні рукавички.

4. Виміряйте відстань від поверхні землі до нижньої частини кінця леза з боку викидання різальної деки. Запишіть значення відстані.
5. Виміряйте відстань від поверхні землі до нижньої частини кінця леза з боку, протилежного до боку викидання. Значення відстані має бути таким самим, що й із боку викидання. Якщо потрібне подальше налаштування, відрегулюйте положення стопорної гайки зверху задніх стягелів, доки виміри з обох боків не стануть однаковими.

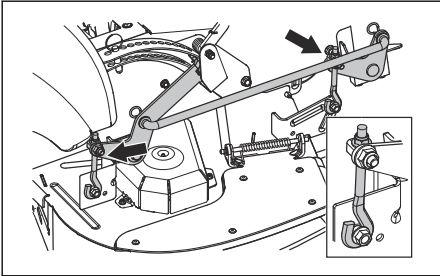

6. Поверніть обидва леза, щоб вирівняли деку в поздовжньому напрямку.

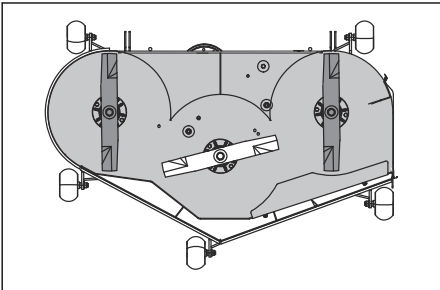

7. Відрегулюйте положення обох передніх болтів, доки задні краї лез не будуть на 1/8–3/8 дюйма / 3,2–9,5 мм вище за передні краї.
8. Знову виміряйте відстань і переконайтеся, що різальну деку було відрегульовано правильно.

Перевірка лез



УВАГА: Пошкоджені або неправильно збалансовані леза можуть призвести до пошкодження виробу. Замініть пошкоджені леза. Нагострити й збалансувати затуплені леза вам допоможуть в уповноваженому центрі обслуговування.

- Огляньте леза на предмет пошкоджень та затуплення.

Заміна лез

1. Вийміть болт леза.
2. Установіть нове лезо так, щоб бік без позначок було обернено до різальної деки.



ПОПЕРЕДЖЕННЯ:

Встановлення невідповідних лез може призвести до відкидання предметів із-під різальної деки, що можуть нанести серйозні травми. Користуйтеся тільки сертифікованими лезами.

3. Укрутіть болт леза. Затягніть болт із моментом 61-75 Нм.

Зняття паса деки

Перед виконанням цієї операції припаркуйте виріб на рівній поверхні й задійте стоянкове гальмо.

1. Установіть різальну деку в найнижче положення.
2. Зніміть дві кришки пасів.
3. Приберіть бруд і небажані матеріали з ділянки навколо корпусів різаків і поверхні різальної деки.
4. Щоб послабити натягнення паса деки, натисніть на проміжний важіль та обережно зніміть пас деки зі шківів.

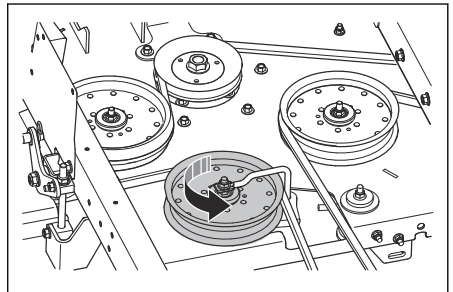

5. Зніміть пас деки з електричного зчеплення на валу двигуна.

Установлення паса деки

1. Надягніть пас деки на шків електричного зчеплення, розташованого на валу двигуна.
2. Надягніть приводний пас на шквіви різальної деки.

Зверніть увагу: Під час установлення паса деки див. наліпку з підказками щодо розташування на різальній деці.

3. Натискайте на проміжний важіль доти, доки не зможете надягнути пас деки на фіксований натяжний шків та утримувати його там.
4. Обережно надягніть пас деки на фіксований натяжний шків і відпустіть проміжний важіль до його встановлення у вихідному положенні.
5. Переконайтеся, що пас прокладено так, як показано на наліпці з підказками.
6. Переконайтеся, що пас деки не перекручений.
7. Установіть 2 кришки паса.
3. Надягніть пас на шків двигуна.
4. Установіть стопор зчеплення.
5. Щоб регулювати натяжіння паса насоса, перевірте гайку на болті з вушком натяжного шківа. Довжина пружини має становити 1,38–1,50 дюйма.
6. Установіть кришки вентиляторів.
7. Установіть пас деки. Див. *Установлення паса деки на сторінці 56.*

Знімання паса насоса

Перед виконанням цієї операції припаркуйте виріб на рівній поверхні й задійте стоянкове гальмо.

1. Зніміть пас деки. Див. *Зняття паса деки на сторінці 56.*
2. Складіть сидіння вперед.
3. Зніміть дві кришки вентилятора.

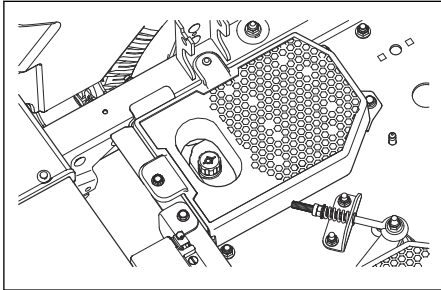

4. Наступні процедури виконуйте в просторі з-під нижньої частини виробу.
 - a) Зніміть стопор зчеплення, щоб дістати доступ до паса насоса.
 - b) Щоб послабити натяжіння паса насоса, відпустіть гайки на болті з вушком.

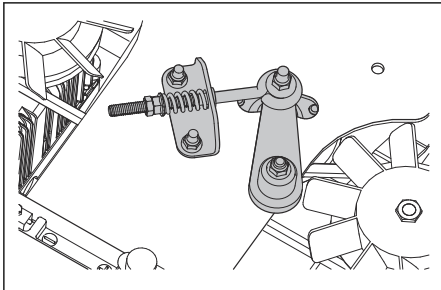

- c) Зніміть пас насоса з двигуна та шківів насоса.

Установлення паса насоса

1. Щоб послабити натяжіння паса насоса, відпустіть гайки на болті з вушком.
2. Надягніть пас насоса на правий і лівий шків насоса.

Перевірка рівня моторної оливи

1. Припаркуйте виріб на рівній поверхні та вимкніть двигун.
2. Щоб дістати доступ до двигуна, відтягніть і відкрийте подушку оператора.
3. Відкрутіть вимірювальний стрижень та витягніть його.
4. Усуньте оливу з вимірювального стрижня.
5. Установіть вимірювальний стрижень у відповідний отвір і затягніть його.
6. Відкрутіть та дістаньте вимірювальний стрижень і визначте рівень оливи.
7. Рівень оливи повинен бути на рівні між позначками на вимірювальному стрижні. Якщо рівень близький до позначки ADD (Додати), залийте оливу до позначки FULL (Повний).

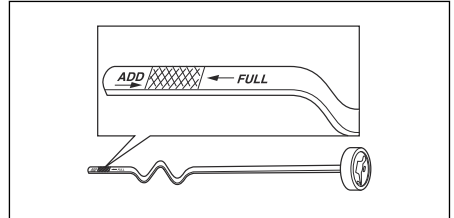

8. Залийте оливу через отвір у вимірювальному стрижні. Повільно залийте оливу.

Зверніть увагу: Інформацію щодо рекомендованих компанією Husqvarna типів моторної оливи див. у *Технічні дані на сторінці 65*. Не змішуйте різні типи оливи.

9. Перед запуском двигуна необхідно повністю затягнути вимірювальний стрижень.

Заміна моторної оливи

У разі, якщо двигун холодний, перед зливанням моторної оливи дайте йому пропрацювати 1–2 хвилини. Від цього моторна олива прогріється, тому її можна буде легше злити.



ПОПЕРЕДЖЕННЯ: Не залишайте двигун працювати довше 1–2 хвилин, доки не зіллете моторну оливу. Моторна олива сильно нагріється та може спричинити опіки.

Дайте двигуну охолонути, перш ніж зливати моторну оливу.



ПОПЕРЕДЖЕННЯ: Якщо моторна олива потрапить на тіло, промийте цю ділянку водою з милом.

1. Припаркуйте виріб на рівній поверхні та вимкніть двигун.
2. Увімкніть стоянкове гальмо. Див. *Увімкнення та вимкнення стоянкового гальма на сторінці 46.*
3. Видаліть усі забруднення навколо кришки горловини бака для оливи.
4. Зніміть кришку бака для оливи й вимірвальний стрижень.
5. Знайдіть зливний шланг ззаду праворуч від двигуна.

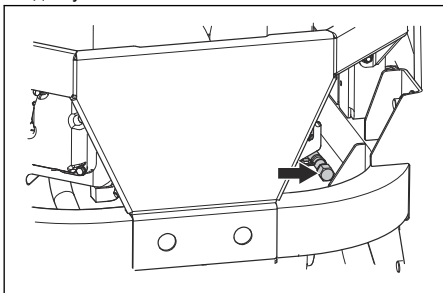

6. Помістіть контейнер під пробку зливного отвору.
7. Витягніть пробку зливного отвору.
8. Дайте оливі витекти в контейнер.
9. Поверніть на місце заглушку отвору для зливання оливи.
10. Залийте нову оливу й перевірте рівень моторної оливи у двигуні. Див. *Перевірка рівня моторної оливи на сторінці 57.*
11. Установіть кришку горловини бака для оливи й вимірвальний стрижень.

Зверніть увагу: Інструкції з техніки безпеки під час утилізації моторної оливи див. у *Утилізація на сторінці 64.*

Видалення повітря з гідростатичної системи

Регулярно видаляйте повітря з гідростатичної системи, щоб запобігти підвищеному рівню шуму й високій температурі під час роботи, а також пошкодженню компонентів, підвищеній витраті гідравлічної оливи та зниженню тяги. Під час першого видалення повітря з гідростатичної системи приводні колеса мають розташовуватися над землею. Випускайте повітря з гідростатичної

системи щоразу, коли відкриваєте її для технічного обслуговування чи додавання гідростатичної оливи.

1. Стежте за рівнем гідравлічної оливи.
2. Вимкніть стоянкове гальмо.
3. Розчепіть систему привода. Див. *Зчеплення та розчеплення системи привода на сторінці 47.*
4. Запустіть двигун і доведіть його до максимальної частоти обертання на холостому ходу. Див. *Запуск двигуна на сторінці 47.*
5. Повільно перемістіть важелі керування вперед і назад приблизно 5–6 разів. Після видалення повітря з гідростатичної системи рівень гідравлічної оливи знизиться.
6. Установіть регулятор дросельної заслінки в положення холостому ходу. Див. *Регулятор газу на сторінці 37.*
7. Забезпечте зчеплення системи привода. Див. *Зчеплення та розчеплення системи привода на сторінці 47.*
8. Повільно перемістіть важелі керування вперед і назад приблизно 5–6 разів.
9. Зупиніть двигун.
10. Перевірте рівень гідравлічної оливи й додайте її у двигун, якщо треба.
11. Якщо треба, повторіть описані вище процедури й забезпечте цілковите видалення повітря з гідростатичної системи. Якщо виріб працює правильно, це означає, що з гідростатичної системи було видалено все повітря.

Технічне обслуговування гідростатичної трансмісії



УВАГА: Якщо ви звертаєтеся до дилера з обслуговування для здійснення гарантійного ремонту гідростатичної трансмісії, переконайтеся, що у нього є всі потрібні дозволи на здійснення таких операцій; це не стосується тільки тих дилерів з обслуговування, які є авторизованими центрами технічного обслуговування трансмісії відповідних торгових марок.

- Перевірте рівень оливи в розширювальних баках. Якщо двигун холодний, переконайтеся, що рівень оливи в баках відповідає позначці FULL COLD («ЦІЛКОВИТО ХОЛОДНИЙ»).
- Перевірте приводний пас, натяжні шківні й натяжні пружини машини. Переконайтеся, що приводний пас забезпечує тягу й належно натягнений.
- Перевірте вентилятор охолодження трансмісії на наявність зламаных чи погнутих лопатей.

- Приберіть листя, траву та бруд.
- Перевірте належність функціонування стоянкового гальма й тяговий механізм транспортного засобу.
- Перевірте з'єднання тяг керування машини з важелем керування напрямком на моноблоковій трансмісії.
- Переконайтеся в правильності з'єднання важеля керування з важелем горизонтального вала моноблокової трансмісії.
- Огляньте обхідний механізм тяги блока моноблокової трансмісії та переконайтеся, що він обертається та розмикається повною мірою.

Змащування, загальна інформація

- Для запобігання ненавмисним рухам під час змащування вийміть ключ запалювання.
- У разі змащування за допомогою мастильниці, використовуйте моторну оливу.
- У разі змащування за допомогою змазки, використовуйте змазку для шасі чи

підшипників, яка запобігає корозії. Після змащування приберіть непотрібну змазку.

- Якщо виріб використовується щоденно, змащування необхідно проводити двічі на тиждень.
- Не проливайте змащувальні матеріали на приводні паси чи пази шківів паса. Для очищення пролитих змащувальних матеріалів використовуйте спирт. Якщо після очищення спиртом тертя між приводним пасом та шківом буде недостатнім, замініть приводний пас.



УВАГА: Забороняється використовувати для очищення приводних пасів бензин або розчини на основі бензину.

Розклад змащування

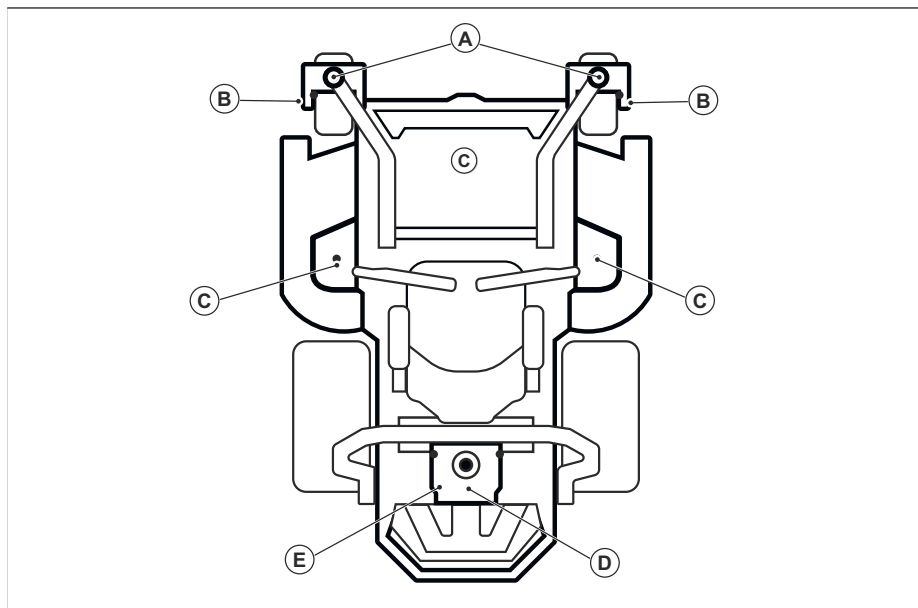

Див.	Змащування	Інтервал					
		Що-міся-ця	Що-року	Кожні 25 го д.	Кожні 50 го д.	Кожні 100 го д.	Кожні 500 го д.
A	Змастіть ніпель на поворотній осі, використовуючи для цього шприц для мастила.			X			

Див.	Змащування	Інтервал					
		Що-міся-ця	Що-року	Кожні 25 го д.	Кожні 50 го д.	Кожні 100 го д.	Кожні 500 го д.
B	Змастіть ніпель на осі колеса, використовуючи для цього шприц для мастила.			X			
C	Змастіть ніпель за допомогою шприца для мастила.			X			
D	Замініть моторну оливу.	X			X		
	Замініть оливний фільтр.					X	
E	Перевірка рівня гідравлічної оливи.		X				
	Заміна гідравлічної оливи. ²⁵						X
	Замініть фільтр гідравлічної оливи. ²⁶						X

Завжди використовуйте тільки високоякісне мастило. Завжди використовуйте оливу рекомендованої марки; див. *Технічні дані на сторінці 65.*

Змащування передніх коліс

Зверніть увагу: Для змащування передніх коліс використовуйте шприц для мастила.

- Змащуйте кожен комплект кріплення передніх коліс (A) та підшипників (B) упродовж 3–4 робочих тактів.

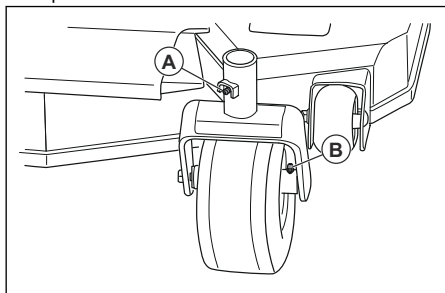

Змащування шпindelів різальної деки

- Установіть різальну деку в положення скошування.
- Змащуйте кожен шпindel різальної деки впродовж 2–3 робочих тактів.

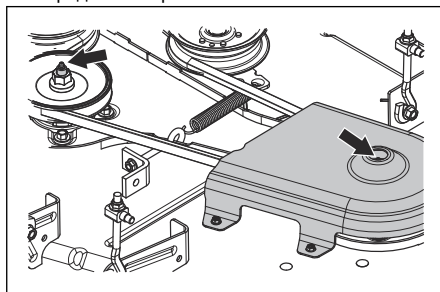

Зверніть увагу: Для змащування шпindelів різальної деки використовуйте шприц для мастила з гумовим шлангом.

²⁵ Оливу типу Parker HT-1000 замінюйте кожні 750 годин роботи. Інші придатні гідравлічні оливи замінюйте спочатку через перші 750 годин роботи, а потім – через кожні 500 годин роботи. Гідравлічні оливи, яких немає в списку, треба замінювати спочатку через перші 750 годин роботи, а потім – через кожні 250 годин роботи.

²⁶ Оливу типу Parker HT-1000 замінюйте кожні 750 годин роботи. Інші придатні гідравлічні оливи замінюйте спочатку через перші 750 годин роботи, а потім – через кожні 500 годин роботи. Гідравлічні оливи, яких немає в списку, треба замінювати спочатку через перші 750 годин роботи, а потім – через кожні 250 годин роботи.

Усунення несправностей

Таблиця пошуку несправностей

Якщо вирішити проблему за допомогою інструкцій у цьому посібнику не вдається, зверніться до центру обслуговування Husqvarna.

Несправність	Причина
Двигун не запускається.	Привід лез увімкнено. Див. <i>Кнопка вала відбору потужності (Power Take-Off, PTO) на сторінці 37.</i>
	Вагелі керування не зафіксовано в нейтральному положенні.
	Занадто низький рівень заряду акумулятора. Див. <i>Зарядження акумулятора на сторінці 53.</i>
	Бруд у карбюраторі або паливній лінії.
	Клапан вимкнення подавання пального закритий або перебуває в неправильному положенні.
	Забитий паливний фільтр чи паливопровід.
	Система запалювання пошкоджена.
Стартер не повертає двигун.	Занадто низький рівень заряду акумулятора. Див. <i>Зарядження акумулятора на сторінці 53.</i>
	Погане з'єднання між кабелем та клемми акумулятора. Див. <i>Очищення акумулятора на сторінці 53.</i>
	Запобіжник перегорів. Див. <i>Запобіжники на сторінці 38.</i>
	Система контролю присутності оператора (ОПС) дефектна. Див. <i>Експлуатаційні умови на сторінці 43.</i>
Двигун не працює плавно.	Неправильно встановлено карбюратор.
	Забитий паливний фільтр чи жиклер.
	Заслінка задіяна та двигун теплі.
	Забитий запірний клапан у кришці паливного бака.
	Паливний бак майже порожній.
	Несправна свічка запалювання.
	Неправильно зазначено паливну суміш або тип пального.
	У пальне потрапила вода.
Засмічено повітряний фільтр.	
Двигуну вочевидь бракує потужності.	Засмічено повітряний фільтр.
	Несправна свічка запалювання.
	Неправильно встановлено карбюратор.
	Повітря в гідравлічній системі.

Несправність	Причина
Виріб помітно вібрує.	Леза не закріплені. Див. <i>Перевірка лез на сторінці 56.</i>
	Одне або кілька лез не збалансовані. Див. <i>Перевірка лез на сторінці 56.</i>
	Двигун не закріплений.
Двигун перегрівається.	Засмічені повітряний фільтр або ребра системи охолодження.
	Двигун перевантажено.
	Повітряний потік у просторі навколо двигуна недостатній.
	Пошкоджений регулятор частоти обертання двигуна.
	Занизький рівень моторної оливи.
	Бруд у паливній лінії.
	Несправна свічка запалювання.
Акумулятор не заряджається.	Погане з'єднання між кабелем та клемми акумулятора. Див. <i>Очищення акумулятора на сторінці 53.</i>
	Кабель заряджання від'єднаний.
	Система заряджання несправна.
Виріб рухається повільно, із неоднаковою швидкістю або взагалі не рухається.	Задіяно перепускний важіль.
	Приводний пас трансмісії послаблений або пошкоджений.
	Повітря в гідравлічній системі.
Привод лез не ввімкнено.	Приводний пас деки косарки послаблений.
	Контакт електромагнітної муфти послаблений.
	Привод лез несправний або кріплення його кабельних з'єднань послаблено.
	Запобіжник перегорів.
Із моноблокової трансмісії тече мастило.	Пошкоджені ущільнення, корпус або прокладки.
	Повітря в гідравлічній системі.
Незадовільний результат скошування.	Неоднаковий тиск у шинах із правої та з лівої сторони. Див. <i>Тиск у шинах на сторінці 55.</i>
	Леза пошкоджені.
	Підвіска різальної деки нерівна.
	Леза затупилися. Див. <i>Перевірка лез на сторінці 56.</i>
	Виріб використовується за надто великої швидкості руху вперед або назад. Див. <i>Забезпечення ефективного скошування на сторінці 49.</i>
	Довга трава. Див. <i>Забезпечення ефективного скошування на сторінці 49.</i>
	У різальній деці застрягла трава. Див. <i>Чищення виробу на сторінці 53.</i>

Транспортування, зберігання й утилізація

Транспортування

- Виріб дуже важкий та може викликати серйозні травми, якщо впаде. Будьте обережні під час завантаження його на транспортний засіб чи причеп, а також під час відповідного вивантаження.
- Завантажуйте виріб заднім ходом, переміщуючи його сертифікованим трапом із величиною робочого кута, що не перевищує 10°. Не піднімайте виріб.
- Для транспортування виробу використовуйте причеп відповідного типу.
- Необхідною умовою транспортування виробу в причепі дорогами загального користування є знання місцевих правил дорожнього руху.
- Зупиніть подавання пального у виріб.
- Фіксуйте виріб за допомогою сертифікованих пристроїв, наприклад строп. Використовуйте кріпильні точки виробу. Стоянкового гальма недостатньо для фіксації виробу під час транспортування.

Буксирування виробу



ПОПЕРЕДЖЕННЯ: Перед буксируванням виробу обов'язково прочитайте й усвідомте зміст розділу про заходи безпеки. Див. *Безпека на сторінці 40*.

- Будьте обережними під час буксирування.
- Під час буксирування виробу всі операції з ним виконуйте повільно.
- Під час буксирування гальмівний шлях збільшується. Стежте за тим, щоб вчасно зменшувати швидкість.
- Для забезпечення безпеки операцій радіуси виконуваних поворотів мають бути великими.
- Заборонено виконувати буксирування біля канав, відкритих водойм та інших небезпечних ділянок.

Зберігання

Виріб необхідно підготовлювати до зберігання наприкінці сезону й за необхідності зберігання протягом більше ніж 30 днів. Якщо паливо буде знаходитися в баку більше 30 днів, липкі частки можуть призвести до засмічення карбюратора. Це може негативно вплинути на функціонування двигуна.

Щоб уникнути появи липких часток протягом зберігання, додавайте до палива стабілізатор. Якщо використовується бензин-алклат, стабілізатор не потрібний. У разі використання звичайного бензину не заміняйте його на алклат. Це може призвести до затвердіння чутливих умових деталей. Додавайте стабілізатор для

палива в бак або в контейнер, що використовується для зберігання палива. Завжди дотримуйтесь пропорцій компонентів паливної суміші, що вказані виробником. Додайте стабілізатор і дайте двигуну пропрацювати щонайменше 10 хвилин, доки пальне не потече в карбюратор.



ПОПЕРЕДЖЕННЯ: Не зберігайте виріб із бензином у баку в приміщеннях або на ділянках із поганою вентиляцією. Існує небезпека загоряння, якщо пари бензину ввійдуть у контакт із відкритим вогнем, іскрами або запальниками приладів на кшталт бойлерів, водонагрівачів або сушарок.



ПОПЕРЕДЖЕННЯ: Усуньте з виробу траву, листя та інші легкозаймисті матеріали, щоб зменшити небезпеку загоряння. Перш ніж встановлювати виріб на зберігання, дайте йому охолонути.

- Здійсніть очищення виробу, див. *Чищення виробу на сторінці 53*.
- Приберіть сторонні матеріали з вентилятора охолодження.
- Підфарбуйте ділянки з пошкодженим покриттям, щоб уникнути корозії.
- Огляньте виріб на предмет зношених або пошкоджених деталей та затягніть не закріплені гвинти й гайки.
- Вийміть акумулятор. Очиште його, зарядьте і тримайте охолодженим під час зберігання.
- Замініть моторну оливу й утилізуйте відпрацьовану.
- Вилийте паливо з паливного бака. Запустіть двигун і залиште його працювати, доки в карбюраторі не залишиться палива.

Зверніть увагу: Якщо до палива додано стабілізатор, немає потреби спорожнювати паливний бак та карбюратор.

- Зніміть заглушки та налейте в кожний циліндр приблизно по одній столовій ложці моторної оливи. Прокрутіть вал двигуна вручну, щоб застосувати оливу, і встановіть заглушки.
- Змастіть всі ніпелі для змащення, з'єднання та осі.
- Тримайте виріб у чистому й сухому місці та накрийте його чохлам для забезпечення додаткового захисту.

Утилізація

- Хімічні речовини можуть бути небезпечними, тому їх заборонено викидати, просто залишаючи на землі. Утилізувати використані хімічні речовини слід у сервіс-центрі або спеціально відведеному для цього місці.
- Зношений виріб або виріб необхідно надіслати дилеру чи до відповідного місця для утилізації.
- Мастило, фільтри для мастила та батареї можуть шкодити навколишньому середовищу. Виконуйте місцеві вимоги та відповідні норми й правила щодо утилізації.
- Не викидайте акумулятор разом із побутовим сміттям.
- Акумулятор необхідно надіслати до центру обслуговування Husqvarna або утилізувати у спеціальному місці для утилізації відпрацьованих акумуляторів.

Технічні дані

Технічні характеристики

	Z454X
Двигун	
Бренд/Модель	Kawasaki/FR691V
Номинальна потужність двигуна, кВт / к. с. ²⁷	16,1/21,6
Об'єм, см ³	726
Макс. частота обертання двигуна, об./хв.	3000 ± 100
Пальне, мін. октанове число, без домішок свинцю, уміст етанолу не більше 10 %, уміст метил-трет-бутилового ефіру не більше 15 %	87
Об'єм бака, гал/л	5,81/22
Олива	Клас SF, SG, SH, SJ or SL SAE40, SAE30, SAE20W-50, SAE10W-40, SAE10W-30, SAE5W-20
Об'єм оливи, гал/л	0,5/1,8
Система змащування	Під тиском із масляним фільтром
Система охолодження	Повітряне охолодження
Повітряний фільтр	Каністровий фільтр для важких умов роботи
Генератор, В/А (3600 об/хв)	12 В, 15 А за 3600 ± 100 об/хв
Запуск двигуна	Електричний запуск 12 В
Габарити	
Довжина, дюйм/см	76,5/194
Ширина, дюйм/см	49,5/194
Ширина, із піднятим жолобом, дюйм/см	55/140
Ширина, з опущеним жолобом, дюйм/см	68,3/173
Висота, дюйм/см	49,8/127
Маса, з порожніми баками, фунт/кг	865/392
Максимальний нахил, градуси °	10
Ширина різання, дюйм/см	54/137
Висота різання, дюйм/см	1-5 / 2,5-12,7
Різальна дека	
Конструкція деки	3 готових частин 10 розміру
Кількість лез	3
Довжина леза, дюйм/см	19/48,3

²⁷ Зазначена виробником двигуна номінальна потужність двигуна є середньою валовою потужністю за зазначеної частоти обертання типового серійного двигуна для цієї моделі, виміряної згідно зі стандартом SAE для повної потужності двигуна. Див. технічні дані для двигуна, зазначені його виробником.

	Z454X
Кріплення леза	Муфта Ogura
Продуктивність, акр/год / м ² /год	4,8/19425
Шини	
Тиск у шинах (задніх – передніх), кПа / фунтів на кв. дюйм / бар	103/15/1
Передні роликові шини, дюймів	13 × 6,5–6
Задні шини, пневматичні ґрунтові, дюймів	23 × 10,5-12
Обмежувальний ролик	4 регульованих
Трансмiсія	
Трансмiсія	Parker HTE 12
Трансмiсійне масло	Parker HT-1000, Castrol Syntec 5W-50, Amsoil AW ISO 68, Shell TTF-SB, інша преміальна синтетична олива (мін. типу 15W40)
Керування	Два важелі з пінними рукоятками
Максимальна швидкість руху вперед, миль/год / км/год	9/14
Максимальна швидкість руху назад, миль/год / км/год	4/6,5
Гальма	Механічне стоянкове гальмо
Електрична система	
Акумулятор	12 В Клас 180 CCA
Свічка запалювання	BPR4ES
Проміжок між електродами, дюймів / мм	0,03/0,75
Зусилля затягування свічки запалювання, Н·м / фут-фунтів	22/16
Випромінювання шуму²⁸	
Рівень звукової потужності виміряний, дБ (А)	104
Гарантований рівень звукової потужності, L _{WA} дБ(А)	105
Рівні вібрації²⁹	
Рівень вібрації на важелях керування рухом, м/с ²	1,27
Рівень вібрації в сидінні, м/с ²	0,08

²⁸ Випромінювання шуму в середовище, виміряне як звукова потужність (L_{WA}), відповідає директиві ЄС 2000/14/ЄС. Заявлений рівень звукової потужності даної машини було заміяно під час роботи оригінальної шини пилки, що дає найбільший рівень шуму. Різниця між гарантованим та виміряним рівнем звукової потужності полягає в тому, що гарантований рівень звукової потужності також враховує розкид у результатах вимірювання та відміни між різними машинами однієї тієї ж моделі згідно з Директивою 2000/14/ЄС.

²⁹ Представлені дані про еквівалентний рівень вібрації мають типову статистичну дисперсію (стандартне відхилення) в 1 м/с².

Час заряджання акумулятора

Стандартний акумулятор	Рівень заряду	Приблизний час заряджання до повного заряду за 80 °F / 26 °C ³⁰			
		Максимальна величина за:			
		50 А	30 А	20 А	10 А
12,6 В	100%	Заряджено повністю			
12,4 В	75 %	20 хв	35 хв	48 хв	90 хв
12,2 В	50 %	45 хв	75 хв	95 хв	180 хв
12,0 В	25%	65 хв	115 хв	145 хв	280 хв
11,8 В	0%	85 хв	150 хв	195 хв	370 хв

Обслуговування

Сервіс

Для гарантії безпечної та максимально ефективної експлуатації виробу під час сезону роботи необхідно проходити щорічний огляд в авторизованому сервіс-центрі. Обслуговування або капітальний ремонт виробу краще проводити в несезонний час.

Замовляючи запасні частини, вказуйте такі дані, як рік купівлі виробу, його модель, тип та серійний номер.

Використовуйте тільки оригінальні запчастини.

³⁰ Час заряджання акумулятора може бути різним і варіюється залежно від ємності, стану, віку, температури акумулятора й ефективності роботи заряджального пристрою.

Електрична схема

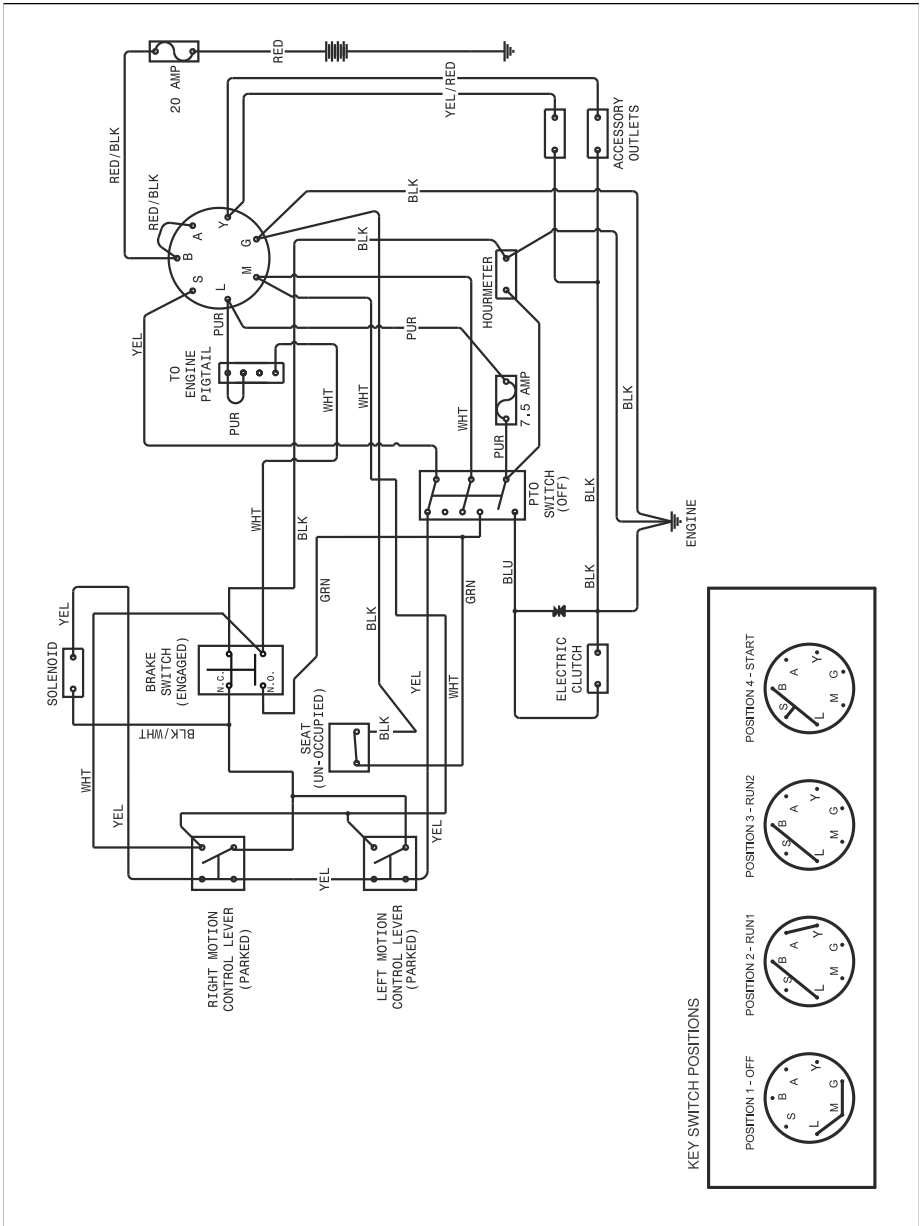

Декларація відповідності ЄС

Ми, Husqvarna AB, SE 561 82 м. Гускварна,
Швеція, заявляємо під свою виключну
відповідальність, що представлений виріб:

Опис	Газонокосарка із сидінням, обладнана двигуном внутрішнього згорання
Бренд	Husqvarna
Платформа / Тип / Модель	Z454X
Партія	Серійні номери за 2021 рік і пізніше

повністю відповідає таким директивам і нормам
ЄС:

Директива/норма	Опис
2006/42/ЄС	«Про механічне обладнання»
2011/65/EU	«Про обмеження використання деяких небезпечних речовин»
2014/30/EU	«Про електромагнітну сумісність»
2000/14/ЄС, 2005/88/ЄС	«Про випромінювання шуму від обладнання, призначеного для використання на дворі»

Застосовуються зазначені нижче узгоджені
стандарти й / або технічні специфікації: EN ISO
12100:2010, EN ISO 14982:2009, EN ISO 5395-1 та
3:2013, EN ISO 3744:2010, EN ISO 11094:1991, EN
1032:2009, EN IEC 63000:2018.

Згідно з Директивою 2000/14/ЄС, додаток VI,
заявлені шумові характеристики зазначено в
розділі технічних даних цього посібника й
підписаній декларації відповідності стандартам
ЄС.

Поставлена газонокосарка із сидінням,
обладнана двигуном внутрішнього згорання,
відповідає зразкам, які пройшли перевірку.

Від імені компанії Husqvarna AB, SE-561 82
Huskvarna, SWEDEN (ШВЕЦІЯ), Huskvarna,
2017-09-30



Клаес Лосдал (Claes Losdal)

Відповідальний за технічну документацію





www.husqvarna.com

Orijinal talimatlar
Оригінальні інструкції

1142894-50



2021-11-23